



*Fédération
Aéronautique
Internationale*

4. szakasz – Repülőmodellezés

CIAM Általános szabályzata

2021-es kiadás
Érvényes: 2021. január 1-től

A SZAKASZ – A CIAM BELSŐ SZABÁLYZATA

B SZAKASZ – A CIAM KATEGÓRIÁK ÁLTALÁNOS ELŐÍRÁSAI

C SZAKASZ – A CIAM ÁLTALÁNOS SZABÁLYAI NEMZETKÖZI VERSENYEKRE

*Avenue Mon-Repos 24
CH-1005 Lausanne
(Switzerland)
Tél.: +41(0) 21/345.10.70
Fax: +41(0) 21/345.10.77
E-mail: sec@fai.org
Web: www.fai.org*

**A 2021-es kiadásban a 2020-as kiadáshoz képest módosított és új részeket
kettős vonal jelzi a jobboldalon.**

A CIAM szabályzataiban gyakran előfordul a **NAC** betűszó, ami a „**N**ational **A**irsp**o**rt **C**ontrol”-t jelöli, és ami magyarra „Légisportokat Irányító Nemzeti Szervezet”-ként fordítható. Hasonlóan a **FAI** és **CIAM** betűszókhöz a szabályzatok magyar fordításában is a **NAC** betűszót használjuk.

Fordította és szerkesztette: dr. Reé András

FEDERATION AERONAUTIQUE INTERNATIONALE

MSI - Avenue de Rhodanie 54 – CH-1007 Lausanne – Switzerland

Copyright 2021

Minden jog fenntartva. Ezen dokumentum szerzői joga a Nemzetközi Repülőszövetség (FAI) tulajdona. Bármely személy, aki a FAI nevében jár el, vagy a FAI egy tagja, jogosult ezen dokumentum másolására, nyomtatására és terjesztésére, az alábbi feltételek szerint:

- 1. A dokumentum csak információs célra használható, kereskedelmi célokra nem.**
- 2. Ezen dokumentum bármely teljes vagy részleges másolatának tartalmaznia kell ezen szerzői jogi figyelmeztetést.**
- 3. Az adott ország légügyi törvényei, a légiforgalmi és légiirányítási szabályai minden rendezvényre vonatkoznak. Azokat be kell tartani ahol alkalmazhatók, és minden sport szabály felett állnak.**

Megjegyzés: A dokumentumban leírt bármely termék, eljárás vagy technológia a FAI vagy más egyének szellemi tulajdoni jogainak védelme alatt állhat, ezek használata ezen szabályzatban nincs engedélyezve.

TARTALOM

FAI nemzetközi sporteseményekhez fűződő jogok.....	4
Bevezetés a Sportkódex 4. szakaszához.....	5
„A” szakasz – A CIAM BELSŐ SZABÁLYZATA	6
A.1 Általános rendelkezések.....	6
A.2 A CIAM általános szabályai.....	6
A.3 A CIAM szervezete.....	6
A.4 Nyelv.....	7
A.5 CIAM plenáris ülés	7
A.6 Elnökség.....	7
A.7 Albizottságok	9
A.8 Műszaki szakértők jelölése.....	10
A.9 Kategóriák osztályozása.....	10
A.10 Javaslatok előterjesztése a CIAM-hoz	11
A.11 Sürgős biztonsági szabályok és figyelmeztetések	12
A.12 Repülőmodellező pénzalap	12
A.13 CIAM kitüntetések	13
A.14 Repülőmodellező ösztöndíj	13
„B” szakasz – ÁLTALÁNOS SZABÁLYOK CIAM KATEGÓRIÁKRA.....	14
B.1 „F” osztály – Repülőmodellek.....	14
B.2 „S” osztály – Rakétamodellek.....	16
B.3 „U” osztály – Pilóta nélküli légitánc.....	18
B.4 Fogalmak meghatározása.....	18
„C” szakasz – A CIAM ÁLTALÁNOS SZABÁLYAI NEMZETKÖZI VERSENYEKRE.....	21
C.1 Nemzetközi versenyek általános meghatározása	21
C.2 Nemzetközi versenyek fajtái.....	21
C.3 FAI Sportnaptár	22
C.4 Regisztrációs díjak	23
C.5 Versenyzők, csapatkapitányok és nemzeti csapatok.....	23
C.6 FAI sportlicenz	24
C.7 A verseny hivatalos szervei.....	24
C.8 FAI zsűri csomag.....	25
C.9 Bírók jelölése	26
C.10 Nevezhető modellek száma	27
C.11 Azonosító jelzések.....	27
C.12 Műszaki vizsga	28
C.13 Nemzetközi rendezvények szervezésének követelményei.....	29
C.14 Bajnoki státusz	30
C.15 Világ- és kontinenbajnokságok rendezése.....	30
C.16 Nemzetközi események rendezőire vonatkozó követelmények.....	36
C.17 A verseny időtartama és megszakítása	38
C.18 Biztonság.....	38
C.19 Büntetések.....	39
C.20 Panaszok és óvások.....	40
C.21 CIAM trófeák.....	41

FAI nemzetközi sporteseményekhez fűződő jogok

Minden nemzetközi sportesemény, amelyet egészen vagy részben a Nemzetközi Repülőszövetség (FAI) Sportkódexében¹ foglalt szabályok szerint rendeznek, *FAI Nemzetközi Sporteseménynek*² minősül. A FAI Alapszabálya³ szerint a FAI birtokolja és ellenőrzi a FAI Nemzetközi Sporteseményekre vonatkozó minden jogot. A FAI tagok⁴ nemzeti területükön⁵ érvényre kell juttassák a FAI tulajdonjogát a FAI Nemzetközi Sporteseményekre, és meg kell követeljük azok regisztrálását a FAI Sportnaplóba⁶.

Ezen versenyeken bármely jog bármely kereskedelmi felhasználására vonatkozó bármely engedély és jogosultság megszerzésére a FAI-val előzetesen egyezményt kell kötni. A FAI tulajdonában lévő jogok, amelyek megállapodás alapján a rendezvény szervezőkre átruházhatók, beleértve, de nem korlátozva az ilyen versenyeken vagy ezekre történő hirdetés, az esemény nevének és logójának kereskedelmi célra történő használata, bármely elektronikusan vagy más módon rögzített, vagy egyesben közvetített hang és/vagy képanyag használata. Ez kifejezetten tartalmazza az összes jogot bármely elektronikus vagy egyéb anyag, információ használatára, amely részét képezi bármely rendszernek vagy módszernek, amit bíráskodásra, pontozásra, teljesítmény meghatározásra bármely FAI Nemzetközi Sporteseményen⁷ felhasználtak.

Minden FAI Légisport Bizottság⁸ jogosult arra, hogy a FAI tagokkal vagy más alkalmas szervezettel előzetes egyezségről tárgyaljon a FAI nevében bármely olyan FAI Nemzetközi Sporteseményhez fűződő jogok teljes vagy részleges átadásáról (kivéve a Légi Világjátékokat⁹), abban a szakágban¹⁰, amelyért az adott bizottság felelős¹¹. Bármely ilyen egyezményt vagy átadást az illetékes Légisport Bizottság elnökének jóváhagyása után alá kell írják FAI vezetők¹².

Bármely személy vagy jogi személy, aki elfogadja egy FAI Sportesemény rendezésének felelősségét, írásbeli egyezményrel vagy nélküle, ezzel együtt elfogadja a FAI fentebb kifejtett tulajdonosi jogait. Ha a jogok átadása nem történt meg írásban, a FAI az eseményhez fűződő minden jogot fenntart. Függetlenül bármely egyezménytől vagy a jogok átadásától, a FAI-nak teljes hozzáférést kell térítésmentesen biztosítani bármely FAI sportesemény bármely hang és/vagy vizuális anyagához, hogy azt saját archívuma vagy promóció céljára felhasználja. A FAI fenntartja a jogot arra is, hogy saját költségén gondoskodjon bármely esemény bármely, vagy minden részének rögzítéséről.

¹ FAI Statutes, Chapter 1, para 1.6.

² FAI Sporting Code, Gen. Section, Chapter 4, para 4.1.2.

³ FAI Statutes, Chapter 1, para 1.8.1.

⁴ FAI Statutes, Chapter 2, paras 2.1.1; 2.4.2; 2.5.2 and 2.7.2.

⁵ FAI Bylaws, Chapter 1, para 1.2.1.

⁶ FAI Statutes, Chapter 2, para 2.4.2.2.5.

⁷ FAI Bylaws, Chapter 1, para 1.2.2 to 1.2.5.

⁸ FAI Statutes, Chapter 5, paras 5.1.1; 5.2; 5.2.3 and 5.2.3.3

⁹ FAI Sporting Code, Gen. Section, Chapter 4, para 4.1.5.

¹⁰ FAI Sporting Code, Gen. Section, Chapter 2, paras 2.2

¹¹ FAI Statutes, Chapter 5, para 5.2.3.3.7

¹² FAI Statutes, Chapter 6, para 6.1.2.1.3

Bevezetés a Sportkódex 4. szakaszához

A Sportkódex 4. szakasza a FAI által elismert repülő- és rakétamodell tevékenységek szabályait és előírásait tartalmazza. Ezek a szabályok a FAI Repülőmodellező Bizottsága (CIAM) hatáskörébe tartoznak, és kiegészítik a FAI Sportkódex Általános Szakaszát, amely minden FAI tevékenység közös szabályait és előírásait tartalmazza.

A 4. szakasz kötetekre van bontva az egyes tevékenységek szabályai letöltésének megkönnyítésére.

A jelen „CIAM Általános Szabályzata” kötet adja meg a CIAM működésére és a versenyekre vonatkozó általános szabályokat.

A dedikált kötetek minden CIAM dokumentumot tartalmaznak, amely az érintett tevékenységre vonatkozik: hivatalos és ideiglenes kategóriák, világkupa szabályok, rendezői és bírói útmutatók. Külön dedikált kötetek vonatkoznak a rekordokra, illetve a versenyeken használatos elektronikus eszközökre. (Electronic Devices In Competitions - EDIC)

A dedikált kötetek az alábbiak:

Repülőmodell versenyek

Szabadonrepülő.....	F1
Körrepülő	F2
RC műrepülő.....	F3 Műrepülés
RC vitorlázó	F3 Vitorlázás
RC helikopter	F3 Helikopter
RC pylon racing	F3 Pylon Racing
Makett repülőmodellek.....	F4
RC elektromotoros hajtásúak	F5
Levegőnél könnyebb modellek	F7
Drón sport	F9

Rakétamodell versenyek

Rekordok.....Rekordok

Elektronikus eszközök versenyekenEDIC

Megjegyzések:

Ha a szöveg mást nem jelez, a hímneműként használt szavakat úgy kell értelmezni, hogy azok tartalmazzák a nőnemű esetet is.

Az egyesszámban szereplő szavak tartalmazzák a többesszámú esetet és viszont.

A magyarázó megjegyzések dőlt betűkkel vannak szedve.

„A” szakasz – A CIAM BELSŐ SZABÁLYZATA

A.1 ÁLTALÁNOS RENDELKEZÉSEK

A.1.1 Alapvetés

A Nemzetközi Repülőszövetség (FAI) repülőmodellező bizottsága – név szerint a Nemzetközi Repülőmodellező Bizottság (CIAM) – egy állandó FAI sportbizottság (lásd a FAI Alapszabály 5.1.2.1 pontját), amelyet a FAI Alapszabályának és Működési Szabályzatának megfelelően hoztak létre, hogy felelős legyen a repülőmodellekre és rakétamodellekre vonatkozó minden ügyért (lásd a FAI Alapszabály 5.2.3.3.7.6 pontját). Ez a következő két FAI osztályra vonatkozik:

- F osztály – Repülőmodellek
- S osztály – Rakétamodellek

A CIAM felelős továbbá az U osztályú rekordokért – Embernélküli Légi járművek (UAV).

A CIAM a FAI Általános Konferenciájának tartozik felelősséggel (lásd a FAI Alapszabály 5.1.2.6 pontját), és kötelezettsége a FAI Alapszabály, Működési Szabályzat és a Sportkódex alkalmazása.

A.1.2 Célok és törekvések

A FAI Alapszabályának (1.2) megfelelően a CIAM előmozdítja a FAI céljait és törekvéseit a repülőmodellek és rakétamodellek építése és repítése terén.

A.1.3 Feladatok és hatáskörök

A CIAM feladatait, hatásköreit, tevékenységeit és felelősségét a FAI Alapszabályával (1.3 és 5.2.3), a Működési Szabályzatával és a Sportkódex Általános Szakaszával, valamint a jelen kötetben meghatározott saját belső szabályzataival összhangban gyakorolja.

A.1.4 Időtartam

A CIAM a FAI állandó bizottsága, amelyet a FAI küldöttgyűlése (General Conference) hozott létre, korlátlan időre (lásd a FAI Alapszabály 3.4.1.9 és 5.1.2.4 pontjait).

A.2 A CIAM ÁLTALÁNOS SZABÁLYAI

A.2.1 Hatáskör

A CIAM jogosult általános szabályokat készíteni, jóváhagyni és közzétenni saját eljárásaira vonatkozóan, a FAI Alapszabálya, Működési Szabálya és a Sportkódex előírásain belül (lásd FAI Alapszabály 5.1.5).

A.2.2 Automatikus felülvizsgálat

A jelen kötetet automatikusan felül kell vizsgálni a FAI Alapszabályában, Működési Szabályzatában és a Sportkódex Általános Szakaszában bekövetkezett változásoknak megfelelően.

A.3 A CIAM SZERVEZETE

A CIAM hivatalos szervei a következők:

1. A Plenáris Ülés, a CIAM irányító testülete, amely a CIAM hatáskörébe tartozó valamennyi jogalkotási, végrehajtási, pénzügyi és eljárási kérdéssel foglalkozik és dönt.
2. Az Elnökség, amely a plenáris ülések között végrehajtja a plenáris ülés politikáját és utasításait, és gyakorolhat bizonyos, a plenáris ülés által meghatározott és a jelen kötetben részletezett felelősségeket (lásd a FAI Működési Szabályzat 3.2.1 és 3.2.2 pontjait).
3. A plenáris ülés által létrehozott állandó vagy ideiglenes albizottságok, amelyek kizárólag a plenáris ülésnek felelősek (lásd FAI Alapszabály 5.1.2.5 pontja).
4. A plenáris ülés vagy az elnökség által létrehozott állandó vagy ideiglenes munkacsoportok, amelyek a plenáris ülésnek vagy az elnökségnek felelnek (lásd FAI Alapszabály 5.1.2.5. pontja).
 - (a) Az EDIC (Electronic Devices used In Competitions - versenyeken használt elektronikus eszközök) egy állandó CIAM munkacsoport, amely a versenyeken használt és a Sportkódexben leírt elektronikus eszközökért felelős. A munkacsoport küldetése:
 - A CIAM Bureau vagy a CIAM albizottsági elnökeinek kérésére a CIAM versenyeken használt összes elektronikus eszköz műszaki specifikációinak kiadása.
 - Kommunikálni azokkal a cégekkel, amelyek hajlandók ilyen elektronikus eszközöket gyártani.
 - Meghatározni a jóváhagyási eljárást és az ilyen eszközök értékeléséhez szükséges lépéseket.
 - Az eszközök tesztelése a meghatározott eljárások szerint.
 - Az összes ilyen eszköz jóváhagyott listájának kiadása és karbantartása.

- Tanácsot adni a CIAM-nak a repülőmodellező vagy rakétamodellező versenyeken használt vagy használható elektronikus eszközökkel kapcsolatos bármilyen kérdésben.

A.4 NYELV

A CIAM munkanyelve az angol, minden okmányt, jegyzőkönyvet, szabályzatot, stb., angol nyelven kell előkészíteni és közzé tenni.

A.5 CIAM PLENÁRIS ÜLÉS

A CIAM plenáris ülése évente egyszer ülésezik márciusban vagy áprilisban, vagy a CIAM elnöke által meghatározott más időpontban.

A FAI Működési Szabályzata 3.4.3 pontja szerint:

- A CIAM rendszerint a FAI lausanne-i központjában vagy annak közelében ülésezik, de más helyeken is ülésezhet, feltéve, hogy a plenáris ülés abszolút többsége (> 50%) megszavazta;
- A fogadó szervezet viseli a FAI főtitkárának és/vagy meghatalmazott képviselőinek részvételével járó összes költséget, beleértve a megfelelő utazási, szállodai és ügyintézési költségeket.

A CIAM plenáris ülésének egy másik helyszínét a CIAM küldöttek által tett javaslatokról szóló szavazással választják ki.

A.5.1 Napirend

A plenáris ülés napirendjét az elnökkel egyetértésben a titkár készíti el, és a FAI iroda terjeszti.

A napirendnek az A.10 pontban előírt módon összeállított javaslatokat kell tartalmaznia.

A napirendet az ülést megelőzően legkésőbb 45 nappal, az ülés összehívásáról szóló értesítéssel együtt kell megküldeni a légisportokat irányító nemzeti szervezeteknek (NAC) és az elnökség tisztségviselőinek.

Ha a napirendet nem küldik ki az előírt időben, az elnök elhalaszthatja a plenáris ülést.

Az elnök bármely sürgősnek ítélt kérdést felvehet a napirendre.

A.5.2 Technikai értekezletek

Az első napon az egyes albizottságok elnökei előzetes technikai értekezleteket tartanak. Ezek az ülések megvizsgálják a napirendi pontokat megvitatás és a jelenlévők tájékoztatása céljából, és az albizottság elnökén keresztül javaslataikat a plenáris ülés elé terjesztik az albizottságban történt szavazás eredményeként megfogalmazott javaslatokkal együtt.

Normál körülmények között, a szabálmódosítási eljárással összhangban, két évente tartható technikai értekező a két éves szabálmódosítási ciklus szerint (lásd A.10.2), amely a világbajnokság évét jelenti egy bajnoki státuszban lévő hivatalos kategóriára vonatkozóan.

Sürgős biztonsági javaslatok vagy az albizottság elnöke által sürgősnek ítélt kérdések esetén az elnök jogosult időközi ülést kitűzni.

Az értekezőn az albizottság tagjai, szavazati joggal rendelkező küldöttek, helyetteseik és a légisportokat irányító nemzeti szervezetük (NAC) által jóváhagyott egyéb személyek jogosultak a részvételre. A részvételre jogosultak közül országonként csak egy személy szavazhat.

A.5.3 Szavazási eljárás

A CIAM plenáris ülésén a szavazási rendszer alapja az egyszerű többség. Megszámolják a javaslat mellett, majd az ellene leadott szavazatokat.

A magasabb szavazatszám dönti el, hogy a javaslatot elfogadták vagy elutasították. A tartózkodások nem befolyásolják az eredményt, azokat nem számolják.

A.5.4 Plenáris ülések jegyzőkönyvei

A plenáris ülés jegyzőkönyvét a titkár állítja össze, az elnök hagyja jóvá, és a FAI iroda terjeszti, nem több mint 6 héttel az ülés után.

A.5.5 Rendkívüli esetek

Rendkívüli körülmények között (vis maior) és a CIAM elnökének javaslata alapján a CIAM elnökség dönthet úgy, hogy az ülést lemondja, elhalasztja, vagy elektronikus úton rendezi. Ilyen esetekben a légisportokat irányító nemzeti szervezeteket (NAC) és a CIAM küldötteket jóval az ilyen ülések előtt tájékoztatni kell.

A.6 ELNÖKSÉG

A.6.1 Összetétel

Az elnökséget az elnök, három alelnök, akik közül az egyik ellátja a pénztárnoki feladatokat, a titkár, a technikai titkár, valamint az állandó albizottságok elnökei alkotják.

Ha egyik alelnök sem tud eljárni pénztárnokként, akkor az elnökség kinevezhet egy pénztárost, aki nem rendelkezik szavazati joggal az elnökségben.

Az elnök meghívhatja a CIAM tiszteletbeli elnökeit, hogy vegyenek részt az elnökségi üléseken, de szavazati joggal nem rendelkeznek.

Az elnök meghívhatja a világbajnokságokat szervező nemzeti légisportokat irányító szervezetek képviselőit, vagy más személyeket, akik szükségesek az elnökség munkájához.

A.6.2 Hivatali idő és megválasztás

A FAI Alapszabály 5.1.2.8. pontja értelmében a teljes elnökség és az elnökség által kinevezett bármely pénztárnok hivatali ideje két év.

A CIAM minden páros évben a plenáris ülésen egy elnököt, három alelnököt, egy titkárt és egy technikai titkárt választ meg titkos szavazással két évre.

Az elnökség többi tagját (albizottsági elnököket) az A.7.1 pontban leírtak szerint választják meg.

A.6.3 Lemondás

Ha az elnökség valamely tagja bármikor benyújtja lemondását az elnökségnek, azt azonnali hatállyal el kell fogadni, és ezt követően az adott tisztviselő nem tekinthető CIAM tisztségviselőnek. Ha az elnök mond le, az 1. alelnök látja el az elnöki feladatokat a következő plenáris ülésig.

Ha egy alelnök mond le, a többi alelnök látja el az alelnöki feladatokat a következő plenáris ülésig.

Ha a titkár, a technikai titkár, a pénztárnok, vagy bármely albizottság elnöke mond le, az elnökség helyettesít jelöli ki, aki a következő plenáris ülésig tevékenykedik.

Ugyanezt az eljárást kell alkalmazni, ha az elnökség tagja tartósan cselekvőképtelenné válik vagy meghal.

Ha az elnökségi tag beosztásának megfelelő választás a következő plenáris ülésen nem lenne esedékes, a lemondás miatt megüresedett elnökségi tisztség betöltésére a kétéves mandátumból hátralévő egy évre választást kell tartani.

A.6.4 Felfüggesztés és felmentés

Ha a CIAM elnökség tagjai azon a véleményen vannak, hogy az elnökség egy tagja:

(a) tartósan megtagadta vagy elhanyagolta a FAI/CIAM szabályainak valamelyik rendelkezését vagy rendelkezéseit; vagy

(b) kártóan és szándékosan az FAI/CIAM érdekeit sértő módon cselekedett; vagy

(c) egyetlen kellően súlyos cselekményt követett el a FAI/CIAM érdekeire vonatkozóan;

Az elnökség minősített többségű igenlő szavazattal ($\frac{2}{3}$) felfüggesztheti és/vagy ideiglenesen leválthatja az elnökségi tagot, ahogy az megfelelő.

A CIAM titkára további késedelem nélkül írásos értesítést küld az érintett elnökségi tagnak, amelyben tájékoztatja a CIAM elnökség felfüggesztést és/vagy ideiglenes helyettesítést elrendelő határozatáról és annak indokairól. A FAI főtitkára és a CASI titkára másolattal értesítendő.

Az értesítésben fel kell tüntetni, hogy az elnökségi tag az értesítés kézbesítésétől számított 90 napon belül fellebbezhet a CIAM elnökség döntése ellen e-mailben a CASI titkárához. A CASI a FAI végső fellebbviteli bíróságként fog működni. A fellebbezést a FAI Sportkódex általános szakaszának rendelkezései szerint kezeljük.

A fellebbezés kézhezvételekor a CASI titkára visszaigazolja a fellebbezés kézhezvételét a CIAM elnökség érintett tagjának, és értesíti az elnökséget és a FAI főtitkárát.

Ha a határidőn belül nem érkezik fellebbezés, a CIAM titkára értesíti az elnökséget, és az ügyet a CIAM következő plenáris ülésének napirendjére tűzi.

Az elnökségi tag további felfüggesztéséről, leváltásáról vagy felmentéséről csak a plenáris ülés dönthet, abszolút többségű (50%) igenlő szavazattal.

Leváltás vagy felmentés esetén a közgyűlés megválasztja az utódot a megüresedett tisztség betöltésére, a hivatali idő hátralévő részére.

A.6.5 Hatáskör

A következő ügyek tartoznak az elnökség hatáskörébe:

a) A CIAM döntések értelmezése, alkalmazása és ellenőrzése;

b) A világ- és kontinens bajnokságok szervezésének ellenőrzése;

c) A világ- és kontinens bajnokságok zsűrijének és bírónak jóváhagyása, beleértve a területi biztonsági ellenőrt (RSO) rakétamodellek bajnokságain;

d) Javaslatok beterjesztése a CIAM-hoz;

e) A CIAM által az elnökségre átruházott bármely megbízás teljesítése.

f) A bírói és technikai szakértői lista jóváhagyása.

Nem tartozik az elnökség hatáskörébe, hogy megváltoztassa a versenyzők maximális nevezési díjára vonatkozó plenáris ülési döntéseket világ- és kontinens bajnokságok esetén.

A titkár kimutatást vezet a CIAM állandó tróféáiról, felelős minden ülés jegyzőkönyvének elkészítéséért, és azok 4 héten belüli megküldéséért a FAI irodának és az elnökeknek.

A technikai titkár a felelős az érvényben lévő Sportkódex 4. és 12. fejezetének teljességéért, kiegészíti a módosításokkal és kiegészítésekkel a CIAM döntéseinek megfelelően. Szükség szerint összehangolja a albizottságok munkáját. Szintén a technikai titkár ellenőrzi a rekordkísérletek iratait.

Az elnökség évente egyszer, decemberben ülésezik, majd közvetlenül a plenáris ülés előtt, továbbá amikor az elnök összehívja.

A.6.6 Elnökségi ülések jegyzőkönyvei

A decemberi elnökségi ülés jegyzőkönyvét a titkár elektronikus formában küldi meg az elnökség tagjainak, az albizottsági elnököknek és a FAI irodának minden évben legkésőbb január 30-ig.

A többi elnökségi ülés jegyzőkönyvét a titkár készíti el, az elnök hagyja jóvá, és a FAI iroda teszi közzé legkésőbb 6 héttel az ülést követően.

Az elnökség által meghozott időközi határozatokat a következő elnökségi ülés jegyzőkönyvébe kell foglalni.

A.7 ALBIZOTTSÁGOK

A CIAM létrehozhat albizottságokat, amelyekhez az egyes kategóriák speciális sport és technikai ügyekben szakvéleményért fordul.

Megjegyzés: A jelenlegi állandó albizottságok a következők:

F1 Szabadonrepülő	F4 Élethű
F2 Körrepülő	F5 Elektromos
F3 Műrepülő	F7 Léghajók
F3 Helikopterek	F9 Drón sport
F3 Pylon Racing	S Rakétamodellező
F3 Vitorlázó	Nevelési

A.7.1 Az albizottsági elnökök megválasztása

A CIAM titkos szavazással választja meg minden technikai albizottság elnökét két éves időtartamra, egy év után kötelező megerősítéssel.

A választás a plenáris ülésen történik abban az évben, amikor az albizottságnak döntéshozatal céljából beütemezett rendszeres ülése van, és amelyben az érintett kategóriában világbajnokságot tartanak.

Az F1-ben a választás éve az, amikor a felnőtt F1ABC világbajnokságot rendezik; az F3 vitorlázóban az, amikor az F3B világbajnokságot tartják; az F5 elektromos esetében pedig az az év, amikor az F5B világbajnokságot rendezik.

Az elnök korlátlan számú ciklusra újraválasztható. Az elnök egyidejűleg csak egy albizottságban működhet közre.

Megjegyzés: Az albizottságok elnökének megválasztása az alábbiak szerint történik:

<i>Páratlan évek</i>	<i>Páros évek</i>
F1 Szabadonrepülő	F2 Körrepülő
F3 Műrepülő	F4 Élethű
F3 Helikopterek	F5 Elektromos
F3 Vitorlázó	F7 Léghajók
F3 Pylon Racing	F9 Drón sport
S Rakétamodellező	Nevelési

A.7.2 Összetétel

Minden albizottság legalább hat tagból áll, beleértve az elnököt, és a tagok számától függetlenül mindenki különböző nemzetiségű.

Az albizottság elnöke a jóváhagyott műszaki szakértői névjegyzékből választja ki a tagokat. Az albizottsági elnökök saját kezdeményezésükre más személyeket is meghívhatnak tagnak, de őket jóvá kell hagyatni a légisportokat irányító nemzeti szervezetükkel. A légisportokat irányító nemzeti szervezetek javasolhatnak, de nem jelölhetnek ki más tagokat.

Az albizottság tagjai egyéni szakértő tanácsadóként működnek, és nem kötelesek képviselni a légisportokat irányító nemzeti szervezetük véleményét.

Az albizottsági elnökök el kell küldjék az albizottságuk tagjainak névsorát az elnökeknek és a FAI irodának, amint létrejöttek.

Az albizottsági elnök minden év május 1-ig teszi közzé bizottsági tagjainak névsorát a FAI hivatalos honlapján.

A.7.3 Albizottsági munka

Az albizottsági elnökök szabadon szervezhetik albizottságuk munkáját, üléseit, levelezését stb., ahogyan azt a leghatékonyabbnak tartják.

Az albizottságok semmilyen körülmények között nem tehetnek közzé olyan ajánlásokat, útmutatókat vagy szabályokat, amelyeket a CIAM vagy az elnökség korábban nem hagyott jóvá.

Az albizottság elnöke eljuttatja a plenáris ülés hivatalos napirendjét az albizottság tagjaihoz, és szavazást kér, ezt a szavazást a plenáris ülésen tartott technikai értekezlet eredményével együtt a plenáris ülés elé terjeszti.

A.8 MŰSZAKI SZAKÉRTŐK JELÖLÉSE

- a) A műszaki szakértői adatbázisba kerülő személyek jelölését elektronikusan kell benyújtani a FAI on-line alkalmazása segítségével, legkésőbb november 15-ig. A jelölési időszak minden év szeptember 15-én kezdődik.
- b) Az érvényességi időt az érintett NAC határozza meg, ez lehet egy (1) vagy több év. Az albizottsági tagokat az adatbázisból kell kiválasztani.
- c) A légisportokat irányító nemzeti szervezetek és a légisport személyek státuszának betartása érdekében a légisportokat irányító nemzeti szervezetek csak a saját légisportokat irányító nemzeti szervezetükhöz tartozó személyek nevét nyújthatják be.
- d) Az albizottságok működési ideje a plenáris ülések közötti időszak.
- e) Műszaki szakértők minden osztályba az alábbi kategóriákban nevezhetők:

Szabadonrepülő F1A, F1B, F1C, F1D, F1E	Körrepülő F2A, F2B, F2C, F2D
RC Műrepülő F3A, F3M, F3P, F3S	RC Helikopter F3C, F3N
RC Vitorlázó F3B, F3F, F3J, F3K	RC Pylon Racing F3D, F3E
Élethű	Elektromos repülés F5B, F5J
Léghajó	Drón sport F9A, F9U
Rakétamodellezés	Nevelési

Megjegyzés: egy személy egynél több kategóriába, sőt egy albizottság összes kategóriájába is jelölhető műszaki szakértőnek.

A.9 KATEGÓRIÁK OSZTÁLYOZÁSA

A kategóriák lehetnek hivatalosak, nemhivatalosak vagy ideiglenesek. Csak a hivatalos kategóriák kerülhetnek világbajnoki státuszba.

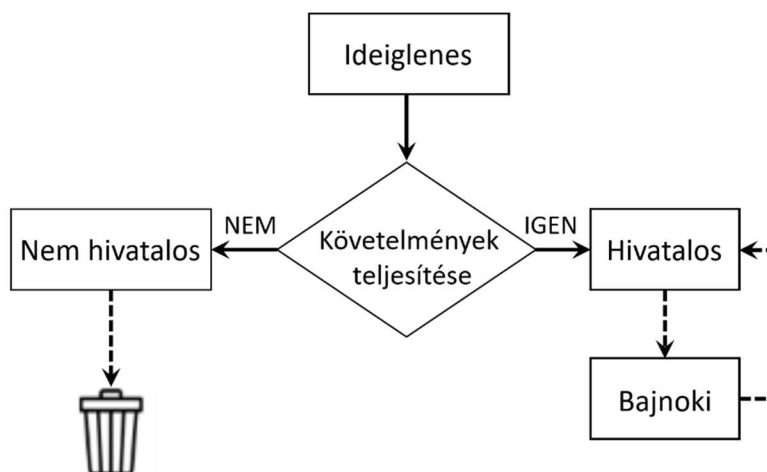

A fenti diagram azt mutatja, hogy ha új kategóriát akarunk bevezetni, az ideiglenes lesz. Az olyan ideiglenes kategória, amely nem felel meg a hivatalosba való átlépés követelményeinek, mostantól nemhivatalos lesz. A nemhivatalos kategóriák vagy megmaradnak, vagy az albizottság elnöke törölheti azokat a Sportkódexből. Az egyik dobozból a másikba való átlépést a plenáris ülésnek jóvá kell hagynia, kivéve a nemhivatalos kategóriák kezelését, amely az albizottság szintjén marad.

Megjegyzés: A CIAM kategóriák (hivatalosak és ideiglenesek) a jelen kötet B részében vannak felsorolva. A bajnoki státuszú hivatalos kategóriákat a C.15.2 pont tartalmazza. A CIAM kategóriák listája letölthető a CIAM webhely „Dokumentumok” lapjáról is: <http://www.fai.org/ciam-documents>

A.9.1 Kategória váltása ideiglenesről hivatalosra

Mielőtt a CIAM hivatalos FAI kategóriaként elfogadná, az ideiglenes kategória szabályait, azokat a mérlegelés évéig tartó kétéves időszak minden évében alkalmazni kell.

A szabályokat legalább öt nemzetközi versenyen vagy három világkupa versenyen kell alkalmazni. Minden versenyt regisztrálni kell a FAI sportnaptárába, és összesen legalább öt FAI-tagország, versenyenként legalább két ország, valamint évente összesen legalább 50 versenyző részvétele szükséges.

A.9.2 Nemzeti kategóriák

Annak érdekében, hogy minél több résztvevőt vonzzon a repülőmodell versenyekre, minden A légisportokat irányító nemzeti szervezetet arra ösztönözzük, hogy a FAI kategóriák mellett további nemzeti repülőmodell kategóriákat hozzanak létre. A légisportokat irányító nemzeti szervezetnek nincs szüksége a FAI engedélyére, hogy saját osztályai legyenek.

A.10 JAVASLATOK ELŐTERJESZTÉSE A CIAM-HOZ

A.10.1 Minden javaslat feleljen meg a következő kívánalmaknak:

- a) Meg kell adni a Sportkódex kötetét, vagy annak vonatkozó elfogadott módosításait, amelyre a javaslat hivatkozik;
- b) Hivatkozni kell a Sportkódexnek a tárgyhoz tartozó paragrafusára és/vagy címére;
- c) Pontos részletezni kell a javasolt szövegváltoztatást vagy kiegészítést. A törölt szöveget áthúzással, az új szöveget aláhúzott kövér betűkkel kell kiemelni;
- d) Egy különálló rövid leírásban meg kell adni a javasolt változás okát vagy okait;
- e) Minden technikai módosítási javaslatot adatokkal kell alátámasztani;
- f) Az EDIC munkacsoportnak kell felülvizsgálnia azokat a javaslatokat, amelyek új elektronikus eszközöket vezetnek be versenyre, vagy amelyek módosítják a meglévő elektronikus eszközök működését vagy jellemzőit. Az EDIC munkacsoport elnökének véleményét írásban el kell küldeni a CIAM elnökség, az érintett S/C elnök és a NAC küldöttei részére a technikai értekezlet és a plenáris ülés előtt.
- g) Az EDIC-kötethez javasolt módosításokat a CIAM elnökség vagy egy CIAM albizottság elnökének kérésére fogadják el, és azokat nem lehet a plenáris ülés napirendjére benyújtani.
- h) Minden javaslatot külön dokumentumon kell benyújtani, kategóriától függetlenül.
- i) A napirend összeállításának elősegítésére minden szabályjavaslatot, útmutatót, illetve a napirendre elfogadott bármely más témát elektronikusan kell benyújtani Word vagy RTF formátumban.

Megjegyzés: Az elfogadott formátumú ajánlatok létrehozásának megkönnyítése érdekében a fenti elrendezést tartalmazó Word-dokumentum és a dokumentum elnevezésére vonatkozó sűgófájl letölthető a CIAM webhely „Dokumentumok” lapjáról: <http://www.fai.org/ciam-documents>.

A.10.2 A szabályváltozások érvénybelépésének időpontja

- a) A repülő- és rakétamodellek jellemzőire, manőverlistákra és versenyszabályokra vonatkozó két éves szabályváltozási tilalom minden hivatalos kategóriára szigorúan érvényes.
- b) A kétéves ciklus a következők szerint érvényes:
 - Bajnoki státuszú hivatalos kategóriák: a világbajnoki ciklussal kezdődik.
 - Más hivatalos kategóriák: a hivatalos státuszt elfogadó plenáris ülés dátumától számított kétéves ciklusok második évében kezdődik.
- c) A szabályok a következők szerinti években módosíthatók:
 - Bajnoki státuszú hivatalos kategóriák: a világbajnokág évében.
 - Más hivatalos kategóriák: a kétéves ciklus második évében.Bármely változás a következő év januárjától érvényes, kivéve, ha a plenáris ülésen más időpontot határoznak meg és hagynak jóvá.
- d) Ideiglenes kategóriákra a kétéves szabály ciklus nem vonatkozik.
- e) Még életbe nem lépett szabályváltoztatásokra a következők vonatkoznak:
 - i) Nem megengedett a jóváhagyást követő évben bevezetésre kerülő szabályok esetén.
 - ii) Megengedett az „előzetes közzétételű” szabályokra, amelyeket a plenáris ülés legalább három évvel későbbi bevezetéssel hagyott jóvá. Ezeket a szabályokat egy külön mellékletben kell közzétenni a FAI Sportkódex megfelelő kötetének végén.Ezt az előzetes közzétételt a plenáris ülés jóváhagyását követő évben kell megtenni
- f) A fenti eljárás alól csak valódi és sürgős biztonsági témák, feltétlenül szükséges tisztázások, és zajra vonatkozó szabályok jelentenek kivételt.

- g) Minden javaslatot először az illetékes albizottságok elnökei vizsgálják meg alaposan, ellenőrzik elfogadhatóságukat, mielőtt azokat az elnökség elé terjesztik. Az elnökök kötelessége, hogy rámutassanak a javaslatok bármely félreérthető, vagy a CIAM követelményeihez nem igazodó részére, és minden olyan hatásra, amit azok más szabályokra gyakorolhatnak. A fentebb meghatározott kivételektől eltekintve javaslatok csak azokban az években fogadhatók el a plenáris ülés napirendjére, amelyekben technikai értekezletet tartanak. Ez a megkötés az ideiglenes kategóriákra nem érvényes.
- h) Nem tűzhetők a plenáris ülés napirendjére azok a javaslatok, amelyek az előző két évben a plenáris ülésen megszavazott témákban hozott határozatok visszavonására vagy érvénytelenítésére irányulnak.

A.10.3 Benyújtási eljárás

A CIAM-hoz javaslatot terjeszthet elő

- a) Minden NAC és/vagy NAC által jóváhagyott CIAM küldött.
- b) Az elnökség.
- c) Az albizottságok elnökei az érintett albizottsági tagok többségének egyetértését követően.

Az albizottságok és a NAC-ok a plenáris ülésre szánt összes javaslatot a FAI automatikus benyújtási folyamatán keresztül kell benyújtsák, a megfelelő formátumban, azon plenáris ülést közvetlenül megelőző év augusztus 1. és november 15. között, amelyen a kétéves szabály cikluson belül a javaslatok figyelembe vehetők.

Megjegyzés: Az automatikus benyújtási folyamat webcíme általában szerepel a FAI iroda által kiküldött emlékeztető levélben, vagy közvetlenül a FAI irodától is beszerezhető.

A technikai titkár e-mailben elküldi a javaslatokat az illetékes albizottság elnökének, akinek a decemberi elnökségi ülésen nyomtatásban kell bemutatnia megállapításait. A javaslatok napirendre kerüléséről az elnökség dönt, majd a technikai titkár elkészíti a plenáris ülési napirend javaslati szakaszának tervezetét, amelyet az elnök hagy jóvá. A véglegesített napirendet a titkár elküldi a FAI irodájának, amely gondoskodik annak elküldéséről a NAC-oknak.

A megfelelő kétéves ciklustól (lásd A.10.2) eltérően beérkezett javaslatokat a javaslattevőnek újra be kell nyújtania a megfelelő évben.

Megjegyzés: Sem a CIAM-nak, sem a FAI irodának nincs erőforrása ahhoz, hogy az ilyen javaslatokat a következő plenáris ülésig megőrizze.

A.11 SÜRGŐS BIZTONSÁGI SZABÁLYOK ÉS FIGYELMEZTETÉSEK

A.11.1 Sürgős biztonsági szabályok

- a) Új vagy módosított biztonsági szabályok az adott évi plenáris ülés végét követő egy naptári hónap múlva, vagy az általa érintett, CIAM által elfogadott következő versenyen lépnek életbe, amelyik hamarabb van.
- b) Bármely módosított vagy új biztonsági szabály(ok) meg kell jelenjen(ek) az adott évben tartandó bajnokság(ok) rendezői bulletinjeiben.
- c) Minden biztonsági szabályért a technikai titkár a felelős, aki egyeztethet az illetékes albizottsági elnökkel bármely speciális biztonsági szabály tárgyában.

A.11.2 Sürgős biztonsági figyelmeztetések

- a) A repülősportokat irányító nemzeti szervezeteket 5 napon belül elektronikus levélben kell értesíteni minden biztonsági határozatról, amiről a plenáris ülés, vagy a plenáris ülések között a CIAM elnökség többségi határozattal döntött.
- b) Bármely biztonsági határozatról, amiről a plenáris ülés, vagy a plenáris ülések között a CIAM elnökség döntött, 5 napon belül meg kell jelenjen a CIAM honlapján a FAI webhelyén.
- c) Minden biztonsági figyelmeztetésért a technikai titkár a felelős, aki egyeztethet az illetékes albizottsági elnökkel bármely ilyen határozat megfogalmazása tárgyában.
- d) A technikai titkár, távollétében a titkár felelőssége, hogy szükség szerint egyeztesse a FAI irodával bármely biztonsági határozat kihirdetését.

A.12 REPÜLŐMODELLEZŐ PÉNZALAP

A.12.1 Repülőmodellező pénzalapot kell fenntartani a versenyeknek a FAI sportnaptárba történő felvételéért befizetett regisztrációs díjakból. A regisztrációs díjakat lásd a C.4 pontban.

A.12.2 A pénzalapot az alábbiakra kell használni:

- a) a CIAM Flyer kiadásának elkerülhetetlen költségeire;
- b) a repülő- és rakétamodellező világkupa versenyek FAI érmeinek és diplomáinak költségeire;
- c) a világbajnoki trófeák szükség szerinti felújítására;
- d) a CIAM elnökének vagy helyettesének a FAI Általános Konferenciáján, a CIAM elnökségi és plenáris ülésein való részvételének utazási és szállás költségtérítésére;

- e) az évenként fennmaradó összeg erejéig az elnökségi üléseken való részvétel olyan költségeire, melyek nem háríthatók át a NAC-re;
- f) a CIAM repülőmodellező ösztöndíj egyedi kifizetésére, amikor azt adományozzák (lásd az A.14-et).

A.13 CIAM KITÜNTETÉSEK

A jelenlegi CIAM kitüntetések a következők:

- Aeromodelling Gold Medal
- Alphonse Penaud Diploma
- Antonov Diploma
- Andrei Tupolev Medal
- Andrei Tupolev Diploma
- Frank Ehling Diploma

Minden CIAM kitüntetés jellemzőit a FAI Működési Szabályzata határozza meg (7.7).

A CIAM kitüntetésekre történő jelöléseknek a szabványos űrlapokon legkésőbb november 15-ig be kell érkezniük a FAI irodához.

Megjegyzés: A szabványos űrlapok letölthetők a CIAM webhelyének „Dokumentumok” lapjáról: <http://www.fai.org/ciam-documents>

A.14 REPÜLŐMODELLEZŐ ÖSZTÖNDÍJ

- a) Repülőmodellező ösztöndíj adományozható egy, a feltételeknek megfelelő személynek tanulmányai elősegítésére, aki a jelölés évében 16-tól legfeljebb 21 éves.
- b) Évente egy országból csak egy személyt jelölhet a NAC.
- c) Bármely évben csak egy ösztöndíj adományozható.
- d) Eljárás

- i) A NAC elküldi a megfelelően kitöltött, lebélyegzett és aláírt jelölő űrlapot a FAI-nak a szükséges dokumentációval együtt november 15-ig beérkezőleg.

Megjegyzés: A jelölési űrlap letölthető a CIAM webhelyének „Dokumentumok” lapjáról: <http://www.fai.org/ciam-documents>.

- ii) Minden űrlapot, dokumentációt, beleértve a személyes nyilatkozatokat, megküldenek a CIAM ösztöndíj kiválasztó csoportjának, amely világszerte kiválasztott hét nevelési szakértőből áll, akik önállóan értékelik a jelöléseket, és érdem szerinti csökkenő sorrendbe állítják a jelölteket. A kiválasztó csoport bármely tagja, aki a jelöltek bármelyikének rokona vagy közeli barátja, vissza kell lépjen a kiválasztó eljárástól arra az évre.
- iii) Az elnökség megvizsgálja az ajánlásokat, és egy pályázót a plenáris ülés elé terjeszt elfogadásra. Az ösztöndíjat a plenáris ülés adományozza.

- e) Kifizetés

- i) A FAI átutalja a 2000 eurós ösztöndíjat a díjazott hallgatónak, szüleinek vagy gondviselőinek, miután az ösztöndíj teljes összegét igazoló valamennyi érvényes nyugta benyújtásra került.
- ii) A bizonylatoknak igazolniuk kell az iskolák, főiskolák vagy egyetemek tandíjának befizetését, vagy tankönyvek vagy egyéb oktatási eszközök pénzügyi finanszírozását, és azokat a díjazott hallgatónak kell kiállítani, vagy egyértelműen jelezni kell, hogy az ő javát szolgálják. A bizonylatokat angol nyelven kell összesíteni a CIAM költségösszesítő űrlap segítségével.

Megjegyzés: A CIAM költségösszesítő űrlapja letölthető a CIAM webhelyének „Dokumentumok” lapjáról: <http://www.fai.org/ciam-documents>.

- iii) A FAI iroda az összes számlát elküldi a CIAM pénztárnokának ellenőrzés céljából.
- iv) Az ösztöndíjat kezelő NAC delegátusa beszámolót kell készítsen a következő plenáris ülés számára (amit a FAI iroda az előző november 15-ig meg kell kapjon).

- f) CIAM Ösztöndíj ciklus

November 15.	A jelöltek beküldési határideje
Következő március	A plenáris ülés jóváhagyja a jelöltet
Következő november 15.	A NAC küldött CIAM ösztöndíj jelentésének határideje a következő plenáris ülésre
	A következő jelölések benyújtásának határideje
Következő árcius	A plenáris ülés jóváhagyja a következő jelöltet.

„B” szakasz – ÁLTALÁNOS SZABÁLYOK CIAM KATEGÓRIÁKRA

B.1 „F” OSZTÁLY – REPÜLŐMODELLEK

B.1.1 Általános meghatározás

- a) A repülőmodell korlátozott méretű motoros vagy motornélküli repülőszerkezet, amely ember szállítására nem alkalmas, és amelyet verseny, sport vagy rekreációs célokra használnak.
- b) A rádióirányítású repülőmodellnek a teljes repülés során, azon személy látótávolságán belül (VLOS) kell lennie, aki közvetlenül végzi az irányítást, vagy azon személyében, aki abban a helyzetben van, hogy bármikor átvegye a közvetlen irányítást, beleértve azt is, ha a modell automatikusan repül egy kiválasztott helyre.
- c) Körrepülő modelleknél a versenyzőnek fizikailag tartania kell a vezetőfogantyút és magának kell irányítania a modellt.
- d) A szabadonrepülő modellt a versenyzőnek kell indítania, és az nem szerelhető fel olyan eszközzel, amely lehetővé teszi, hogy azt a repülés során automatikusan egy kiválasztott helyre repítsék, vagy távolról irányítsák, kivéve a motor leállítását és/vagy a repülés befejezését.
- e) Tilos, és nem telepíthető bármely olyan fedélzeti eszköz vagy funkció, amely érzékelőket használ bármely vezérlőfelület működtetésére, kivéve, ha azt a kategória szabályzata kifejezetten engedélyezi. Nem minősülnek tiltott eszköznek azok a vevők, amelyek információt küldenek vissza a pilóta által működtetett adóhoz, feltéve, hogy a továbbított információ csak a repülőmodell akkumulátor feszültségére vagy a jelerősségre vonatkozik, beleértve a rakétaindítású vitorlázókat is.

Az adott országokban a légi jogra, a légiforgalomra és irányításra vonatkozó rendelkezések elsőbbséget élveznek

Megjegyzés: A FAI Sporting Code Általános Szakaszának 2.3 pontja a repülőgépet olyan járműként határozza meg, amely fenntartható a légkörben a levegő révén rá ható erők által, és kétféle repülőgépet különböztet meg:

- Az aerodin levegőnél nehezebb légijármű, amely repülés közbeni felhajtóerejét főként az aerodinamikai erőkől nyeri.
- Az aerosztát a levegőnél könnyebb légijárműként van meghatározva.

B.1.2 Repülőmodellek osztályozása

A hivatalos és ideiglenes repülőmodell kategóriák felsorolása az alábbiakban található.

Megjegyzés: A CIAM kategóriák listája letölthető a CIAM webhelyének „Dokumentumok” részéből: <http://www.fai.org/ciam-documents>. A bajnoki státusszal rendelkező hivatalos kategóriák a C.15.2-ben találhatóak.

B.1.2.1 F1 osztály – Szabadonrepülés

- a) Olyan repítés, amelynek tartama alatt nincs fizikai kapcsolat a modell és a versenyző, vagy annak segítője között. Rádióval irányított műveletek csak akkor alkalmazhatók, ha ezt az adott kategória szabályai kifejezetten megengedik. Nem megengedett aktív érzékelőkkel működő zárláncú irányító rendszerek és aerodinamikai repülésirányítás vagy mozgó tömeg alkalmazása, kivéve ha ezt a kategória szabályai megengedik.
- b) Ha egy adott kategóriára vonatkozó szabályok másként nem rendelkeznek, a szabadonrepülő modelleket úgy kell elindítani, hogy legalább az egyik kéz a modell törzsét fogja.
- c) Ez az osztály a következő kategóriákra oszlik:
 - i) Hivatalos kategóriák
 - F1A – FF Vitorlázók
 - F1B – FF “Wakefield”
 - F1C – FF Dugattyús motoros modellek
 - F1D – FF Zárttéri modellek
 - F1E – FF Lejtővitorlázó modellek
 - F1N – FF Zárttéri kéziindítású vitorlázók
 - F1P – FF Bevezető dugattyús motoros modellek
 - F1Q – FF Elektromos hajtású modellek
 - ii) Ideiglenes kategóriák
 - F1G – FF “Coupe d'Hiver” (Téli Kupa)
 - F1H – FF Kis vitorlázók
 - F1J – FF Kis dugattyús motoros modellek
 - F1K – FF Modellek CO₂ motorral
 - F1L – FF Zárttéri EZB modellek
 - F1M – FF Zárttéri “beginner” kategória

- F1R – FF Zárttéri Micro 35 modellek
- F1S – FF Kis elektromos hajtású modellek „E36”.

B.1.2.2 F2 osztály – Huzalirányítású körrepülés

- a) Huzalirányítású körrepülés az a repülés, amelynek során a repülésirányítást a pilótával fizikai kapcsolatban lévő, a modellhez közvetlenül csatlakozó egy vagy több nyújthatatlan huzalon vagy kábelon keresztül hajtják végre.
Az irányító huzalokat vagy kábeleket egy kézi eszközhöz (vezetőfogantyú) kell rögzíteni. A repülési útvonal automatikus szabályozása és/vagy az automatikus manőverezés nem megengedett.
- b) A pilóta a hajtáslánc vezérlését a huzalokon vagy kábeleken keresztül, vagy egy önálló fedélzeti, automatikus folyamattal végezheti.
- c) A motor(ok) kezdeti indításakor bármilyen eszköz vagy rendszer megengedett, beleértve az érintett országban legálisan használható 2,4 GHz-es Spread Spectrum technológia használatát. A versenyző dönti el a választott rendszer használhatóságát. Minden ilyen eszközt vagy rendszert:
 - i) csak a pilóta vagy kijelölt mechanikusa/segítője üzemeltetheti, és
 - ii) az semmilyen más modellt nem befolyásolhat.
- d) A motor(ok) végleges leállításához bármilyen eszköz vagy rendszer megengedett, beleértve az érintett országban legálisan használható 2,4 GHz-es Spread Spectrum technológia használatát. A versenyző dönti el a választott rendszer használhatóságát. Minden ilyen eszközt vagy rendszert:
 - i) csak a pilóta üzemeltetheti, és
 - ii) az semmilyen más modellt nem befolyásolhat.
- e) A versenyző gondoskodni köteles egy biztonsági szalagról, amely összeköti a versenyző csuklóját a vezetőfogantyúval, és azt minden repítésnél használni kell. A biztonsági szalagot külön húzópróbának kell alávetni. Ezt a húzópróbát a kategóriára vonatkozó huzal húzópróba előírások szerint kell végezni.
- f) A kategóriákra vonatkozó előírásokat a kategória szabályzatában kell rögzíteni. Biztonsági okok kivételével a kategória szabályok nem mondhatnak ellen a B.1.2.2 pontnak, vagy nem érvényteleníthetik azt.
- g) Ez az osztály a következő kategóriákra oszlik:
 - i) Hivatalos kategóriák
 - F2A – CL Sebességi
 - F2B – CL Műrepülő
 - F2C – CL Team racing (csapatverseny)
 - F2D – CL Légiharc (combat).
 - ii) Ideiglenes kategóriák
 - F2E – CL Légiharc (combat) dízel motorokkal
 - F2F – CL Dízel „profile” team racing (csapatverseny)
 - F2G – CL Elektromos sebességi modellek.

B.1.2.3 F3 osztály – Rádióirányítású repülés

Olyan repítés, amelynek tartama alatt a modell helyzetét, irányát és magasságát a talajon tartózkodó pilóta kormányfelületek segítségével szabályozza, amelyhez rádió-távírányítást használ.

Ez az osztály a következő kategóriákra oszlik:

- i) Hivatalos kategóriák
 - F3A – RC Motoros műrepülő
 - F3B – RC Többfeladatos vitorlázó
 - F3C – RC Műrepülő helikopterek
 - F3D – RC Pylon racing repülőmodellek
 - F3E – RC Elektromos hajtású pylon racing repülőmodellek
 - F3F – RC Lejtővitorlázó modellek
 - F3J – RC Időtartam termikvitorlázó
 - F3K – RC Kézi indítású vitorlázók
 - F3M – RC Nagyméretű műrepülő modellek
 - F3N – RC Szabadstílusú műrepülő helikopterek
 - F3P – RC Zárttéri műrepülő modellek.
- ii) Ideiglenes kategóriák
 - F3G – RC Többfeladatos vitorlázó elektromos motorral
 - F3H – RC Távolsági (cross country) vitorlázók
 - F3Q – RC Repülőmodell vontatású (aero tow) vitorlázó
 - F3R – RC Pylon racing modellek korlátozott technológiával
 - F3S – RC Jet műrepülő modellek
 - F3T – RC Semi-scale pylon racing modellek korlátozott technológiával.

B.1.2.4 F4 osztály – Élethű (scale, makett) modellek

Az élethű modellnek ember szállítására alkalmas levegőnél nehezebb légi jármű kicsinyített másának kell lenni.

Ez az osztály a következő kategóriákra oszlik:

- i) Hivatalos kategóriák
 - F4B – CL Körrepülő élethű modellek
 - F4C – RC Rádióirányítású élethű modellek
 - F4H – RC „Stand-off” élethű modellek.
- ii) Ideiglenes kategóriák
 - F4A – FF Szabadonrepülő kültéri élethű modellek
 - F4D – FF Szabadonrepülő zárttéri élethű modellek gumimotorral
 - F4E – FF Szabadonrepülő zárttéri élethű modellek CO₂ vagy elektromos motorral
 - F4F – FF Peanut (földimogyoró) élethű modellek
 - F4G – RC Nagyméretű élethű modellek
 - F4J – RC Team (csapat) élethű modellek
 - F4K – RC Helikopter élethű modellek.

B.1.2.5 F5 osztály – Rádióirányítású elektromotoros modellek

Ez az osztály a következő kategóriákra van osztva:

- i) Hivatalos kategóriák
 - F5B – RC Elektromotoros többfeladatos vitorlázó
 - F5J – RC Elektromotoros időtartam termikvitorlázó
- ii) Ideiglenes kategóriák
 - F5A – RC Elektromotoros GPS vitorlázó
 - F5E – RC Napelemes motoros vitorlázó
 - F5F – RC 6 cellás elektromotoros vitorlázó
 - F5G – RC Elektromotoros nagy vitorlázók
 - F5K – RC Többfeladatos elektromotoros időtartam termikvitorlázó AMRT-vel.

B.1.2.6 F7 osztály – Rádióirányítású léghajók (aerostats)

Ez az osztály a következő kategóriákra van osztva (ideiglenes kategóriák):

- F7A – RC Hőléggallonok
- F7B – RC Léghajók.

B.1.2.7 F9 osztály – Drón sport

Ez az osztály a következő kategóriákra van osztva (ideiglenes kategóriák):

- F9A – RC Drón labdarúgás (soccer)
- F9U – RC Többrotoros drón verseny.

B.1.3 Repülőmodellek általános jellemzői

a) Az egyes kategóriák szabályzatában vagy a rekord szabályokban foglalt egyéb előírás hiányában a repülőmodellek az alábbi általános előírásoknak kell megfelelni:

- Maximális repülő súly üzemanyaggal 25 kg
- Maximális hordfelület 500 dm²
- Maximális felületi terhelés 250 g/dm²
- Dugattyús motor(ok) maximális lökettérfogata 250 cm³
- Max. terheletlen telepfeszültség elektromotoroknál 72 V
- Turbinák teljes tolóereje 25 kg (250 Newton)

b) Minden motoros repülőmodell kategóriában, amelyre nincs más elfogadott zajszint szabályzat, a megengedett zajszint 3 m távolságból mérve 96 dBA. Az egyes kategóriákra vonatkozó speciális zajmérés módszerek kidolgozása az érintett albizottságok feladata.

c) Turbinás modellekre nem alkalmaznak zajszint határokat.

B.2 „S” OSZTÁLY – RAKÉTAMODELLEK**B.2.1 Általános meghatározás**

a) A rakétamodell korlátozott méretű és korlátozott teherhordó képességű űrjármű vagy légi jármű, amely nem képes embert vagy kereskedelmi célú rakományt szállítani.

b) A rakétamodell olyan rakétamodell vagy rakéta-siklómodell, amely:

- a gravitációs erők leküzdésére aerodinamikus emelőerők alkalmazása nélkül emelkedik a levegőbe;
- rakétamotor(ok) tolóereje hozza mozgásba;

- függőleges vagy közel függőleges szabad ballisztikus repülés jellemzi – egy 60°-os szögű kúpban;
 - függőlegesen áll az indítóeszközön;
 - tartalmaz egy olyan eszközt, amellyel biztonságosan visszatér a földre, olyan állapotban, amely lehetővé teszi az újrahasználást;
 - elsősorban nem fémes anyagokból készült.
- c) A rakétamodellhez a hajtóerőt biztosító „toló rakétamotor” egy szilárd hajtóanyagú reakciómotor, amelyben az összes éghető kémiai összetevő előre össze van keverve és használatra kész;
- d) Az adott országokban a légi jogra, a légiforgalomra és irányításra vonatkozó rendelkezések elsőbbséget élveznek.

B.2.2 Rakétamodellek osztályozása

Megjegyzés: A CIAM kategóriák listája letölthető a CIAM webhelyének „Dokumentumok” részéből: <http://www.fai.org/ciam-documents>. A bajnoki státusszal rendelkező hivatalos kategóriák a C.15.2-ben találhatóak.

A rakétamodell kategóriák (hivatalos kategóriák) a következők:

- S1 – Magasság
- S2 – Hasznos teher
- S3 – Ejtőernyős időtartam
- S4 – Boost időtartam vitorlázó
- S5 – Élethű magasság
- S6 – Szalagos (streamer) időtartam
- S7 – Élethű
- S8 – Rakéta időtartam vitorlázó
- S9 – Gyrocopter időtartam
- S10 – Flex-szárnyú időtartam

Az S7 kategória kivételével minden kategória alkategóriákra oszlik, amelyeket a teljes impulzus alapján (Newton-másodpercben) a következőképpen határoznak meg:

- A – 0,00–2,50 Ns
- B – 2,51–5,00 Ns
- C – 5,01–10,00 Ns
- D – 10,01–20,00 Ns
- E – 20,01–40,00 Ns
- F – 40,01–80,00 Ns

Az A/2 alkategóriát (0,00–1,25 Ns) is meghatározták, főként a kezdők oktatására és gyakorlásukra.

Megjegyzés: A következő kategóriákat is meghatározták:

- S2/P kategória - Precíziós, törékeny hasznos teher.
- S6A/P kategória (ideiglenes) - Streamer célidőtartam.
- S8E/P kategória - RC rakéta vitorlázómodell időtartamra és precíziós leszállásra.
- S11/P kategória (ideiglenes) - Rakétahajtású repülőgépek és űrhajók.
- S12/P kategória (ideiglenes) - Időtartam triatlon.

B.2.3 Rakétamodellek általános jellemzői

- a) Az egyes kategóriák szabályzatában vagy a rekord szabályokban foglalt egyéb előírás hiányában a rakétamodellek az alábbi általános előírásoknak kell megfelelni:

- Bruttó vagy max. tömeg, beleértve a rakétamodell motoro(ka)t is 1500 g
 - A motor(ok)ban található hajtóanyag maximális mennyisége 200 g
 - A motor(ok) maximális összes impulzusa 160 Newton-mp (Ns)
 - Minimális tolóerő időtartam 0,050 másodperc
 - A működés szakaszai legfeljebb három (3).
- (a részletes meghatározást lásd a rakétamodell kötetben (Space Volume))

- b) A rakétamodell motorjában lévő összes hajtóanyag-összetevőt úgy kell előtölteni a burkolatba, hogy ne lehessen őket könnyen eltávolítani. A késleltető szemcséket és kiáramlást okozó tölteteket előkeverhetik és külön csomagolhatják, ha a segédcsomag egyetlen, előre összeállított egység, amely az összes maradék éghető anyagot tartalmazza.

- c) A rakétamodell motorházának kis hővezetőképességű, nem-fémes anyagból kell készülnie. A burkolat külső felületének hőmérséklete nem haladhatja meg a 200 Celsius fokot működés közben vagy az után. A burkolat minimális átmérője nem lehet kevesebb 10 milliméternél.

- d) A rakétamodell motorját úgy kell megtervezni és gyártani, hogy belső túlnyomás esetén a burkolata ne szakadjon fel. Minden olyan meghibásodás esetén, amely belső túlnyomást eredményez, el kell oszlatnia az erőt a motor hossz tengelye mentén.
- e) A rakétamodell motorját úgy kell megtervezni és gyártani, hogy ne legyen képes öngyulladásra levegőben, vízben, fizikai ütés, rázkódás, ütés vagy mozgás következtében olyan körülmények között, amelyek ésszerűen várhatóak a szállítás, tárolás, vagy használat során, illetve 80 Celsius-fokos vagy ez alatti hőmérsékletnek kitéve.
- f) A rakétamodell motorját semmilyen módon nem szabad megváltoztatni, a közzétett és megállapított teljesítményjellemzők vagy méretek megváltoztatása érdekében.

B.3 „U” OSZTÁLY – PILÓTA NÉLKÜLI LÉGIJÁRMŰ

B.3.1 Általános meghatározás

A pilóta nélküli légi jármű (UAV) olyan hajtóművel rendelkező aerodin, amely nem szállít embert, és amelyet tudományos kutatási, kereskedelmi, kormányzati vagy katonai célokra terveztek.

Megjegyzés: a céljait és célkitűzéseit illetően a CIAM az U osztályban csak rekord tevékenységgel foglalkozik (ebben az osztályban nincs versenytévékenység).

B.3.2 UAV vezérlési módszerek

Az UAV-t egy személy vagy személyek távolról vezérelhetik, vagy önállóan vezérelhetik az UAV-n lévő hardver- és/vagy szoftverrendszerrel, vagy mindkettővel.

B.4 FOGALMAK MEGHATÁROZÁSA

B.4.1 Repülőmodell

A repülőmodell egy merevszárnyú aerodin repülőgép-modell meghajtással.

B.4.2 Léghajó

A léghajó egy aerosztatikus repülőgép-modell, amelyet statikus erő tart a levegőben, továbbá meghajtását és kormányzását bármely fedélzeti áramforrás biztosítja.

B.4.3 Autonóm vezérlés

A repülés akkor tekinthető autonóm vezérlésűnek, ha a helyzet, a magasság, a légsebesség, a repülési útvonal és a navigáció vezérlése csak a jármű fedélzetén vagy azon kívül lévő vezérlő rendszerrel történik.

B.4.4 Kompresszió gyújtású motor

Olyan motor, amelyben az üzemanyag keverék kizárólag a kompresszió hatására gyullad meg. Az ilyen motor rendelkezhet egy olyan mechanikus szerkezettel, amellyel a motor működése közben a kompresszió szabályozható.

B.4.5 Nyújtható motor

Olyan motor, amelyből az energiát rugalmas szálak csavarása vagy nyújtása révén nyerik.

B.4.6 Első személyű nézet (First Person View)

Az első személyű nézet (FPV) egy olyan módszer, amellyel a repülőmodell első személyű perspektívából irányítható egy fedélzeti kamerán keresztül, amelyet vezeték nélkül továbbítanak a videó FPV szemüveghez vagy a földön lévő videomonitorhoz.

Egy megfigyelőnek, aki képes átvenni a légi jármű közvetlen irányítását, fenn kell tartania a közvetlen szemkapcsolatot (VLOS) a légi járművel, hacsak egy adott kategóriára vonatkozó szabályok másként nem rendelkeznek.

Megjegyzés: Az FPV-t távoli személy nézetnek (RPV) vagy egyszerűen videó vezetésnek is nevezik.

B.4.7 Merev-szárnyú repülőmodell

A merev szárnyú légi jármű modell olyan repülőmodell, amely rendelkezik meghajtással és a felhajtóerő nagy részét a rögzített szárny(ak) felületéről (felületeiről) kapja.

B.4.8 Vitorlázó

Vitorlázó az a rögzített szárnyú repülőmodell, amely nem rendelkezik meghajtással.

B.4.9 Izzófejes motor

Az izzófejes motornak folyamatosan izzó eleme van a gyújtás biztosítására.

B.4.10 Kézi indítás

A repülőmodell indítása kézzel történik, a versenyző vagy a segítő a földön áll.

B.4.11 Helikopter

A helikopter egy forgószárnya levegőnél nehezebb repülőmodell, motoros hajtású rotorrendszerrel, legfeljebb két rotorral. A rotorok tengelyét rögzíteni kell, a főrotor tengelyének közelítőleg merőlegesnek kell lenni a forgószárnyas légijármű hossz tengelyére.

B.4.12 Hőlégballon

A hőlégballon egy olyan aerosztatikus repülőmodell, amelyet statikus erő tart a levegőben, nincs meghajtása semmilyen energiaforrással, és csak a felmelegített levegő adja a felhajtóerejét.

B.4.13 Sugárhajtású (reakciós) motor

- a) Motor, amelyben az energiát szilárd, folyékony vagy gáz halmazállapotú tüzelőanyag elégetésével, vagy egy folyadék tágulásával nyerik, amely egy forgó vagy pulzáló elemre hat. A **sugárhajtású** motorral hajtott repülőmodellek esetében a következő kiegészítő jellemzőket kell betartani:
- b) A pulzáló-sugaras égéstér maximális külső átmérője: 80 mm.

B.4.14 Leszállás

A modellt leszálltnak tekintik, amikor először ér talajt vagy vizet, vagy előrehaladó mozgása végleg megszűnik.

B.4.15 Felületi terhelés

Ha előírás van a felületi terhelésre, az úgy adódik, hogy a grammokban mért súlyt osztani kell a dm²-ben meghatározott hordfelülettel.

B.4.16 Motoros vitorlázó

A motoros vitorlázó egy meghajtó eszközzel felszerelt merevszárnyas aerodin repülőmodell, amely képes tartós vitorlázó repülésre a meghajtó eszköz tolóereje nélkül.

B.4.17 Többrotoros

A többrotoros (vagy multikopter) egy forgószárnyú aerodin modell, motoros hajtású rotorrendszerrel, kettőnél több rotorral. A rotorok tengelyét rögzíteni kell, és azoknak közelítőleg merőlegesnek kell lenni a forgószárnyas légijármű hossz tengelyére.

B.4.18 Pilóta

A pilóta az a személy, aki a modellt repíti, és a kapott információk alapján repülési döntéseket hoz.

B.4.19 Dugattyús motor

Olyan motor, amelyből az energiát valamely folyadék égése vagy tágulása révén nyerik, amely egy vagy több, váltakozó irányú vagy forgó mozgást végző dugattyúra hat.

B.4.20 Távirányítás

A repülés távirányításának minősül, ha a helyzetet, a magasságot, a légsebességet, a repülési útvonalat és a navigációt a pilóta egy távirányító eszközről érkező kommunikációs kapcsolat segítségével szabályozza.

Megjegyzés: Ez nem zárja ki egy automata pilóta használatát a repülés egyes részein, ha a távirányító eszközt nem hagyják felügyelet nélkül.

B.4.21 Forgószárnyas repülőmodell

A forgószárnyas repülőmodell egy olyan meghajtással rendelkező repülőmodell, amelynek a teljes felhajtóereje, vagy annak jelentős része egy forgószárnyas rendszerből származik.

B.4.22 Hordfelület

A hordfelület magába foglalja a szárnyak együttes felületét és a vízszintes vagy ferde stabilizáló felületet vagy felületeket. A felületek számításánál az állásszög nélküli felületek vízszintes síkra vett derékszögű vetületét kell figyelembe venni.

Ha a szárny vagy a stabilizáló felületek a repülőmodell törzsébe vannak beépítve, akkor a felületekbe be kell számítani azt a területet is, amelyet a hordfelület normál kontúrjai behatárolnak, ha azokat a modell szimmetriasíkján való találkozásig meghosszabbítják.

B.4.23 Vízi modell

A vízi repülőmodellnek vízről kell felszállni, de a repülés végén nem kötelező vízre leszállni. Felszállás előtt minden modellt egyperces úszópróbának kell alávetni, amely alatt a modellnek normál felszállási helyzetben a vízfelületen kell úszni, minden külső segítség nélkül.

B.4.24 Lökettérfogat

- a) Dugattyús motor

A lökettérfogat számítása:

$$\text{dugattyúfelület} \times \text{löklet} = \text{lökettérfogat}$$

A dugattyúfelület számítása a perselynek a felső holtpontban mért furatából történik.

A térfogatszámítás eredményét két tizedesjegyre (0.01 cm^3) kell csonkítani.

b) Forgódugattyús motor

A lökettérfogat számítása:

$$0,325 (C^2 - D^2) b$$

A betűk jelentését lásd alább az ábrán.

LÖKETTÉRFOGAT SZÁMÍTÁSA FORGÓDUGATTYÚS MOTORNÁL

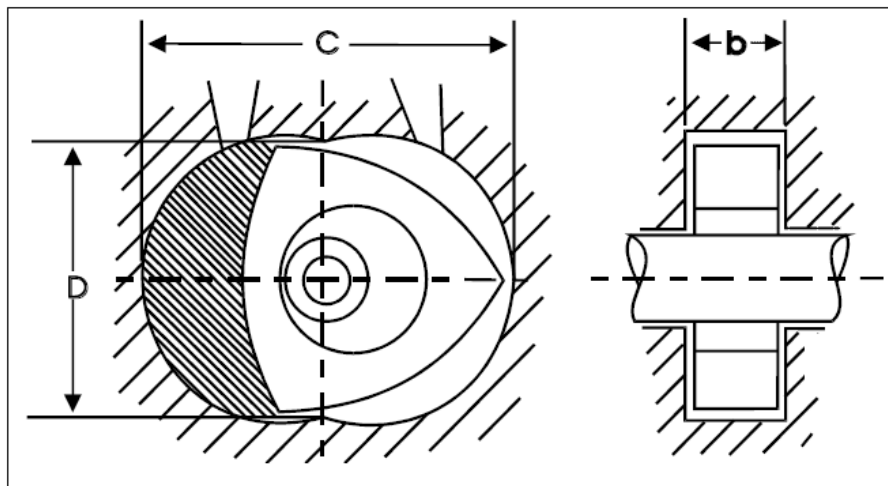

B.4.25 Felszállás

A modellnek a talajról vagy a vízről kifogástalanul kell felemelkedni, és – a körrepülők kivételével – a pilóta vagy a mechanikus bármilyen segítsége nélkül.

B.4.26 Súly

A minimális felületi terhelés és a minimális súly meghatározásánál a teljes, repülőképes modell üzemanyag nélküli súlyát kell figyelembe venni. A tömeget kilogrammban és/vagy grammban kell mérni.

B.4.27 Fesztáv

A fesztáv a szárnyat határoló két legtávolabbi pont távolsága.

„C” szakasz – A CIAM ÁLTALÁNOS SZABÁLYAI NEMZETKÖZI VERSENYEKRE

C.1 NEMZETKÖZI VERSENYEK ÁLTALÁNOS MEGHATÁROZÁSA

Bármely repülő- és rakétamodellező esemény, amelyre egynél több NAC vagy egyéni résztvevők számára nyitott a nevezés, akik mindegyike rendelkezik érvényes FAI sportengedéllyel (licenz), amelyet együttesen egynél több NAC bocsát ki. Ezeket a versenyeket a NAC szervezi, vagy annak engedélyével vagy részvételével a FAI Sportkódex 4. szakaszának szabályai szerint be kell jegyezni a FAI sportnaptárába (lásd C.3).

C.2 NEMZETKÖZI VERSENYEK FAJTÁI

A FAI Sportkódex általános szakasza szerint a FAI sportnaptárában szereplő események a következő két fajta egyikébe tartoznak:

a) Első kategória, a világ- és kontinensbajnokságok részére.

Megjegyzés: A FAI a Légi Világjátékokat (World Air Games) is első kategóriás eseménynek tekinti.

b) Második kategória, minden más típusú nemzetközi rendezvényhez.

C.2.1 Első kategóriájú versenyek

C.2.1.1 Világbajnokságok

a) Ezek nemzetközi versenyek, amelyekre a versenyzőket a NAC jelöli ki, és amelyeken legalább nyolc különböző országból vesznek részt személyek vagy csapatok.. Ezek a versenyek egyéni és nemzeti csapatversenyek.

b) A világbajnokságokat a CIAM tervezi és írja ki.

c) A világbajnokságokat rendszerint kétévenként rendezik.

d) Egy világbajnokságon a kategóriák száma legfeljebb öt (5) a felnőttek és öt (5) az ifjúságiak számára, kivéve a rakétamodellek esetét, ahol a kategóriák száma legfeljebb nyolc (8) a felnőttek és nyolc (8) az ifjúságiak számára.

C.2.1.2 Kontinensbajnokságok

a) Ezek nemzetközi versenyek, amelyekre a versenyzőket a NAC jelöli ki, és amelyeken legalább négy különböző országból vesznek részt személyek vagy csapatok egy kontinentális régióból, amelyeket a FAI Sportkódex Általános Szakasza határoz meg. Az Európai Régióban legalább hat különböző országból kell résztvevőnek lenni. Ezek a versenyek egyéni és esetleg csapatversenyek, és csak azokban az években rendezhetők, amikor az adott kategóriában nincs világbajnokság.

b) A kontinensbajnokságokat a CIAM tervezi és írja ki.

c) Egy kontinensbajnokságon a kategóriák száma legfeljebb öt (5) a felnőttek és öt (5) az ifjúságiak számára, kivéve a rakétamodellek esetét, ahol a kategóriák száma legfeljebb nyolc (8) a felnőttek és nyolc (8) az ifjúságiak számára.

C.2.1.3 Légi Világjátékok (WAG - World Air Games)

Ez olyan nemzetközi esemény, amely egy időben több FAI légisportot foglal magába, és amelyekre a versenyzőket az illetékes légisport bizottságok választják ki nemzetközi ranglisták és/vagy korábbi bajnokságok eredményei alapján.

C.2.2 Második kategóriájú versenyek

C.2.2.1 Nyílt nemzetközi versenyek

Olyan nemzetközi verseny, amelyeken minden olyan versenyző részt vehet, aki rendelkezik érvényes FAI sportlicenzsel. Ezek csak egyéni versenyek.

C.2.2.2 Nemzetközi sorozat versenyek

A nemzetközi sorozat olyan nemzetközi versenyek sorozata, amelyek meghatározott célokat vagy rangsorolást szolgálnak, például az Eurotour versenyek.

C.2.2.3 Világkupa

A világkupa speciális nyílt nemzetközi versenyek eredményeinek értékelése egy év során. Világkupát az illetékes CIAM albizottság szervezhet bármely kategóriájában.

A bármely világkupa kategóriában legalább öt érvényes versenynek kell lennie az érme és oklevelek kiosztásához. Egy adott kategória besorolását a Világkupa szabályzat tartalmazza a FAI Sportkódex megfelelő kötetében.

Megjegyzés: A CIAM kategóriák listája a világcupa megjelöléssel együtt letölthető a CIAM weboldalának „Dokumentumok” lapjáról: <http://www.fai.org/ciam-documents>.

A végső sorrendben 1., 2. és 3. helyezett versenyzők CIAM érmet és oklevelet kapnak.

Ha egy CIAM albizottság egy világcupát indít, akkor:

- a) meg kell határozni a szabályokat és a pontrendszert; ezeket nyilvánosságra kell hozni a Sportkódexben;
- b) előre ki kell jelölni a FAI sportnaptárból azokat a nyílt nemzetközi versenyeket, amelyek beszámítanak az értékelésbe;
- c) ellenőriznie kell a FAI versenynaptár munkapéldányát a hibák és hiányok felderítésére, és ezeket jelezni kell a decemberi elnökségi ülés felé;
- d) Emlékeztető üzenetet kell küldeni a világcupa versenyek rendezőinek minden év elején. Ezen üzenet célja:
 - a versenyre vonatkozóan a FAI versenynaptárban szereplő adatok megerősítése;
 - emlékeztetés a Sportkódex alkalmazására (C.13.1);
 - emlékeztetés az indulók FAI licenszének ellenőrzésére;
 - emlékeztetés az eredmények elküldésére (C.13.7);
 - egy valós e-mail cím megadása, amelyre az eredményeket el kell küldeni.
- e) össze kell gyűjteni minden verseny eredményeit, meg kell állapítani a versenyzők pontszámait (lásd a C.13.7 szabálypontjait is);
- f) nyilván kell tartani és közre kell adni a világcupa pillanatnyi állását az év folyamán;
- g) informálni kell az elnökséget bármely világcupa versennyel kapcsolatos bármely problémáról;
- h) minden kategória győztesét díjazni kell a FAI érmével és diplomájával, a második és harmadik helyezettek pedig a FAI diplomájával.
- i) az albizottság koordinátort jelölhet ki a világcupa adminisztrálására. Ha így tesz, akkor a fenti c)-tól h)-ig terjedő pontokért a világcupa koordinátor közvetlenül felelős. A világcupa koordinátor személyét az albizottság elnöke javasolja az elnökségnek.

C.2.3 Nemzetközi ranglista

- a) Ez egy folyamatos értékelés az összes nyílt és nemzetközi verseny, valamint a kontinens- és világbajnokságok, továbbá világcupa versenyek és a légi világbajnokságok válogató versenyének eredményei alapján. Nemzetközi ranglistát az illetékes CIAM albizottság szervezhet minden olyan kategóriában, amelyben világbajnokságot rendeznek, és a légi világbajnokságok kategóriáiban.
- b) Ha egy CIAM albizottság egy nemzetközi ranglistát indít, akkor:
 - i) Meg kell határozni a szabályokat és a rangsorolási algoritmust; ezeket nyilvánosságra kell hozni a Sportkódexben;
 - ii) Össze kell gyűjteni minden verseny eredményeit, és alkalmazni kell azokra a rangsorolási algoritmust;
 - iii) El kell készíteni, és közre kell adni a naprakész ranglistákat az év folyamán.

C.3 FAI SPORTNAPTÁR

- a) Az alábbiakban foglaltak kivételével a sportesemények regisztrációját elektronikusan kell benyújtani a FAI on-line alkalmazás segítségével, legkésőbb az eseményt megelőző év november 15-ig.
- b) Minden sporteseményre vonatkozó kérelemhez a CIAM-nak fizetendő regisztrációs díj tartozik. A regisztrációs díj összegét a CIAM évente határozza meg a C.4. pont szerint. A fizetés történhet hitelkártyával, banki átutalással, PayPal-lal vagy bármely más, a FAI on-line alkalmazásból elérhető módszerrel, de minden esetben az utaló fizeti az összes kártya- vagy bankköltséget.

A világ- és kontinensbajnokságok, valamint a világcupa-versenyek regisztrációs díját a bajnokságot vagy világcupa versenyt megelőző év november 15-ig kell befizetnie a FAI-hoz. Ha a díj nem érkezik be november 15-ig, az esemény törölhető a naptárból.
- c) Azok a nyílt nemzetközi események, amelyekre a regisztráció a verseny évét közvetlenül megelőző év november 15-e után érkezett be a FAI irodába, figyelembe vehetők a FAI sportnaptárban, de nem vehetők fel a világcupába az aktuális évben. Az ilyen nyílt nemzetközi versenyt is elektronikusan, a FAI on-line alkalmazás segítségével kell benyújtani, legalább három hónappal a verseny időpontja előtt, a megfelelő díjnak a FAI Irodábaló befizetésével együtt.

A november 15. után benyújtott nyílt nemzetközi versenyek a FAI sportnaptárba csak az illetékes albizottság elnökének jóváhagyásával kerülhetnek be. A drón sport nemzetközi rendezvények esetében a november 15-i határidő nem vonatkozik arra, hogy azok bekerülhessenek a világcupába.
- d) Az egy évben lezajlott regisztrált sportesemények csak akkor kerülnek elismerésre, ha a szervező NAC eleget tett a FAI felé fennálló kötelezettségeinek.

C.4 REGISZTRÁCIÓS DÍJAK

- a) Bármilyen típusú esemény FAI sportnaptárban való feltüntetéséért regisztrációs díjat kell fizetni.
- b) A regisztrációs díjak a következők:
- Első kategóriájú versenyek
- | | |
|----------------------|------------|
| Világbajnokságok | = 500 Euro |
| Kontinensbajnokságok | = 300 Euro |
- Második kategóriájú versenyek
- | | |
|---|-----------|
| Nyílt nemzetközi (világkupa vagy nem világkupa) | = 70 Euro |
| Nemzetközi sorozatok versenyei | = 70 Euro |
- c) A regisztrációs díjakat az elnökség minden évben felülvizsgálja, és bármely javasolt díjváltozást a plenáris ülésnek jóvá kell hagynia.

C.5 VERSENYZŐK, CSAPATKAPITÁNYOK ÉS NEMZETI CSAPATOK

C.5.1 Versenyző

A versenyző ifjúságának (juniornak) minősül azzal a naptári évvel bezárólag, amelyikben betölti a 18. vagy az F2-ben a 21. életévét. Lásd az alábbi táblázatot. Minden más versenyző felnőttnek (szeniornak) minősül.

ALBIZOTTSÁG	KOR
F1 Szabadonrepülő	18
F2 Körrepülő	21
F3 Műrepülő	18
F3 Vitorlázó	18
F3 Helikopter	18
F3 Pylon Racing	18
F4 Élethű	18
F5 Elektromos	18
F7 Léghajó	18
F9 Drón sport	18
S Rakétamodellezés	18

C.5.1.1 Résztvevők kora ifjúsági világ- és kontinensbajnokságokon

Az ifjúságiak részére rendezett világ- és kontinensbajnokságokon minden versenyző és minden segítő, csapattag, mechanikus vagy kisegítő ifjúsági kell legyen.

A csapatkapitányok és/vagy megfelelően regisztrált asszisztensük és a rendezők lehetnek csak felnőttek a starthelyen.

Az RC vitorlázó versenyeken és F5J-ben a segítőik, mechanikusok és kisegítőik lehetnek felnőttek.

C.5.1.2 A modell építője

Nem szükséges, hogy a versenyző legyen a modell építője, kivéve, ha az erre vonatkozó követelményt az adott kategóriára vonatkozó szabályok kifejezetten előírják.

C.5.1.3 Helyettes (proxy) versenyző és csapattagok cseréje

A helyettes (proxy) repítés a repülő- és rakétamodell egyik osztályában és kategóriájában sem megengedett. Csapattag cseréje a regisztrálás, vagy a modellek műszaki ellenőrzésének időpontjáig megengedett attól függően, melyik van előbb.

C.5.1.4 Versenyzőkre vonatkozó doppingellenes politika

A FAI betartja a doppingellenes világszabályokat (WADA). Az összes kapcsolódó FAI doppingellenes szabály és eljárás, beleértve a terápiás felhasználásra vonatkozó mentességet, megtalálható a FAI webhelyének erre a célra szolgáló részében: <https://www.fai.org/anti-doping>

C.5.2 Csapatkapitány

- a) A csapatkapitány segíthet a versenyzőknek. Ő az egyetlen személy, aki vita, panasz vagy óvás esetén a zsűrivel vagy a rendezőséggel tárgyalhat. Világ- vagy kontinensbajnokságon kötelezően lenni kell csapatkapitánynak. A hivatalosan benevezett nemzeti csapat bármely tagja kijelölhető csapatkapitánynak.
- b) Szabadonrepülő, körrepülő, rádiós vitorlázó, makett és rakétamodell versenyeken a csapatkapitánynak lehet egy, a rendezőség által regisztrált asszisztense, aki ugyanolyan feladatokat láthat el, mint a

csapatkapitány, azonban nem megengedett számára a zsűrivel, vagy a rendezősséggel való tárgyalás, kivéve óvások benyújtását.

C.5.3 Nemzeti csapat világ- és kontinensbajnokságokon

- a) Azokban a kategóriákban, amelyekben nincs önálló ifjúsági világ- vagy kontinensbajnokság, a csapat minden kategóriában maximum 5 egyéni versenyzőből vagy 5 versenyzőpárból és a csapatkapitányból állhat, feltéve, hogy legalább egy versenyző (vagy pár) nő, és legalább egy versenyző ifjúsági.
Minden nő és ifjúsági versenyez az összesített egyéni helyezéért. Ezen kívül készül egy női és egy junior helyezési sorrend is, mindkettő FAI érmeikkel és oklevelekkel.
- b) Azokban a kategóriákban, ahol külön ifjúsági világ- és kontinensbajnokság van, a nemzeti csapat maximum 4 versenyzőből (vagy párból) és a csapatkapitányból állhat, feltéve, hogy legalább egy versenyző (vagy páros) nő.
Minden nő versenyez az összesített egyéni helyezéért. Ezen kívül készül egy női helyezési sorrend is, mindkettő FAI érmeikkel és oklevelekkel.
- c) A mindenkori világ- vagy kontinensbajnoknak jogában áll (a légisportokat irányító nemzeti szervezete jóváhagyásával) részt venni kategóriájának következő világ- vagy kontinensbajnokságán függetlenül attól, hogy tagja a nemzeti csapatnak vagy sem. Ha nem tagja a nemzeti csapatnak, akkor eredményét a csapatversenyben nem veszik figyelembe.
- d) A mindenkori ifjúsági világ- vagy kontinensbajnoknak jogában áll (a légisportokat irányító nemzeti szervezete jóváhagyásával) részt venni kategóriájának következő világ- vagy kontinensbajnokságán függetlenül attól, hogy tagja a nemzeti csapatnak vagy sem, és feltéve, hogy amikor a világ- vagy kontinensbajnokságot tartják, még ifjúsági korú. Ha nem tagja a nemzeti csapatnak, akkor eredményét a csapatversenyben nem veszik figyelembe.
- e) Bármely ifjúsági világ- vagy kontinensbajnok, aki túl idős lesz ahhoz, hogy megvédje címét a következő ifjúsági világ- vagy kontinensbajnokságon, jogosult a következő világ- vagy kontinensbajnokságon abban a kategóriában versenyezni, amelyben junior világ- vagy kontinensbajnok lett.

C.6 FAI SPORTLICENSZ

Egy FAI versenyre benevező minden versenyzőnek, csapatkapitánynak és csapatkapitány aszisztensnek rendelkezni kell a FAI sportlicenszével.

Ha az adott kategóriára vonatkozó szabályok kifejezetten előírják, további résztvevőknek, például segítőnek, mechanikusnak, callernek is rendelkeznie kell érvényes FAI sportengedéllyel. Mentések a FAI „Képviselő váltóválasztás – Első kategóriás események” (FAI Sportkódex Általános Szakasz 3.1.3.6.4. pont) szabályai alól.

Az összes FAI sportlicenz szabályt és eljárást a CASI tartja karban, és ezek megtalálhatók a FAI Sportkódex általános szakaszának 3. fejezetében: <https://www.fai.org/casi-documents>

C.7 A VERSENY HIVATALOS SZERVEI

C.7.1 FAI zsűri

- a) A FAI sportnaptárban szereplő minden nemzetközi versenyen háromtagú FAI zsűrit kell legyen, amelynek tagjai közül legalább kettőt az eseményen szereplő modellkategóriát jól ismerő személyek közül kell választani. A zsűri felelőssége, hogy figyelemmel kíséresse, hogy az eseményt a Sportkódex 4. szakaszának vonatkozó rendelkezései szerint vezetik-e, és ők vannak felhatalmazva arra, hogy döntést hozzanak bármely felmerült problémáról és eldöntsenek bármely vitát. A FAI zsűri a verseny kezdete előtt meg kell győződjön arról, hogy a rendezők eleget tettek a C.16 pont előírásainak.
- b) A FAI zsűri legalább egy közös nyelvet kell bírjon.
- c) A FAI zsűri független kell maradjon a rendezőtől, hogy képes legyen betartatni a FAI szabályokat, és mint független bírói testület tudjon működni a rendezők és versenyzők közötti vitákban.
- d) Minden nemzetközi verseny zsűrielnöke egy jelentést kell eljuttasson a FAI-hoz a versenyt követő egy hónapon belül. A jelentésnek tartalmaznia kell a Sportkódextől történt bármely eltérést és minden előfordult különleges körülményt. Abban az esetben, ha világ- vagy kontinensbajnokságon világrekordot állítanak fel, a verseny FAI zsűrijének felelőssége, hogy ezt a FAI irodának a rekord elérését követő hét (7) napon belül bejelentse, és emlékeztesse a versenyzőt és a rendezőket a hitelesítéshez szükséges dokumentáció határidőn belüli összeállítására.

Megjegyzés: Hivatkozás a FAI Sportkódex Általános Szakaszára.

C.7.2 FAI zsűri világ- és kontinensbajnokságon & WAG-on

- a) A FAI zsűrit, beleértve a két megfelelő tartalékot, a rendező választja ki. Az albizottság elnöke felülvizsgálja a javasolt zsűritagokat, hogy ellenőrizze, megfelelnek-e a FAI zsűritagságnak. Megfelelő

indoklással cserét javasolhat. A zsűri összetételét a Bulletin 0-ban kell javasolni, és azt az elnökségnek jóvá kell hagynia.

- b) A zsűriben legalább egy tagnak kell lenni a CIAM elnökségből (amely tartalmazza az albizottsági elnököket), vagy aki az elmúlt 5 évben az elnökség tagja volt.
- c) A második tag egy másik CIAM elnökségi tag, CIAM küldött, vagy olyan személy kell legyen, aki az elmúlt 5 évben egy FAI világbajnokság vagy WAG zsűritagja volt, vagy aki az adott világbajnoki vagy WAG kategória albizottságában 2 egymást követő évben tevékenykedett a megelőző 5 éven belül.
- d) A fennmaradó tag bármely országból jelölhető, ha a zsűritagot a saját légisportokat irányító nemzeti szervezete jóvá hagyta.
- e) A világ- és kontinensbajnokságok zsűritagjainak különböző nemzetiségűeknek kell lenni és minden tagnak olyan országban kell laknia, ahol a NAC FAI tagsága jelenleg nincs felfüggesztve.
- f) Kényszerhelyzetben a jóváhagyott tartalék zsűritagok, az elnökség tagjai, az albizottsági elnökök, bármely delegátus és az illetékes albizottság tagjai, ebben a sorrendben, automatikusan elfogadottnak tekintendők zsűritagként való jelölésre.

C.7.3 FAI zsűri nyílt nemzetközi versenyen

- a) A zsűriben legalább egy, a saját NAC-ja által jóváhagyott személynek kell lenni. A másik két tagot a rendező ország légisportokat irányító nemzeti szervezete (NAC) jelölheti.
- b) A zsűritagok legalább két különböző országból kell legyenek.
- c) A zsűrit a verseny kezdete előtt be kell jelenteni. Abban az esetben, ha a verseny kategóriákra van bontva, egy vagy két zsűritag versenyezhet valamely kategóriában, eközben őket (abban a kategóriában nem versenyző) változó zsűritagok helyettesítik az adott kategóriát érintő minden ügyben. A változó zsűritagokat úgy kell kiválasztani, hogy a nemzetiségi és nyelvi előírások mindig teljesüljenek.
- d) Azon versenyeken, amelyeket egyetlen kategóriában rendeznek, egy vagy két zsűritag a versenyzők közül jelölhető. Minden versenyző zsűritaghoz egy helyettes zsűritagot kell kijelölni, aki akkor vesz részt a zsűriben, ha bármely óvásban az adott versenyző zsűritag érintett. A zsűritagokat úgy kell kiválasztani, hogy a nemzetiségi és nyelvi előírások mindig teljesüljenek.

C.7.4 Világkupa bizottság

A CIAM aktuális albizottsága három felelős személyből álló bizottságot jelöl ki, amely dönt az év során a világkupa szabályok alkalmazására vonatkozó bármely ügyben. Bármely ilyen ügyet írásban kell benyújtani az albizottság elnökéhez és a bizottsághoz. A világkupa bizottságnak nincs felhatalmazása arra, hogy egy adott versenyre vonatkozó bármely panasszal vagy óvással foglalkozzon, ezekről az adott verseny FAI zsűrije kell határozzon.

C.7.5 A verseny hivatalos személyei

- a) A nemzetiségre vonatkozó CIAM-követelmények teljesítése érdekében egy bíró vagy zsűritag nemzetiségének az a NAC-nak tekintendő, amelyik jogosult FAI sportlicenszet kiadni az adott személynek.
- b) A rendezők más országokból is kijelölhetnek időmérőket és más hivatalos személyeket, feltéve, hogy ehhez az illető saját NAC-je hozzájárult.
- c) A bajnokság bíróit és tartalékbíróit a szervező választja ki, és a neveket átadja az illetékes albizottság elnökének, hogy ellenőrizze, hogy a választott bírók minden tekintetben alkalmasak arra, hogy a bajnokságon bíróként működjenek. Az albizottság elnöke megfelelő indoklás mellett javasolhatja a bírák cseréjét.
A bírók listáját a Bulletin 0-ban kell javasolni, és azt az elnökségnek jóvá kell hagynia. A nemzetközi bírók élő bíráskodási gyakorlattal és/vagy repítési tapasztalattal kell rendelkezzenek abban a kategóriában, amelyikhez jelölték őket, és a jóváhagyás időpontjában szerepelniük kell az elfogadott bírói listán.
- d) A versenyek rendezőjének viselnie kell az elnökség által kijelölt zsűritagok és bírók szállás és étkezési költségeit a verseny alatt, és minden utazási költségüket a verseny helyszínére és vissza (repülőn economy osztályra). Ezen előírás nem vonatkozik olyan zsűritagokra, akik a C.7.3 c) vagy d) pont szerint indulnak a versenyen.
- e) A C.7.3 c) és d) pontja szerinti FAI zsűritagok kivételével a szervezők kötelesek megtéríteni a zsűritagok és a bírák költségeit, ha szükséges, az egyén által választott pénznemben. Ennek során a szervező nem számíthat fel árfolyamdíjat, és nem csökkentheti a visszatérítést a szervezőnél esetlegesen felmerülő valutaváltási költségek megtérítése érdekében.

C.8 FAI ZSŪRI CSOMAG

- a) A zsűri csomag egy FAI (CASI és CIAM) dokumentum készlet, amelyet útmutatásként kell használnia a FAI zsűrinek a CIAM rendezvényeken, ahol szükséges, a rendezés felügyelete, a zsűri adminisztrációja,

az óvások feldolgozása, a jelentések elkészítése és az egységes fellépés érdekében minden egyéb tevékenység során, amely a zsűri ellenőrzése és felelőssége alá tartozik ezen eseményeken.

- b) A zsűri elnökének kell összeállítania kinevezése után.
- c) A zsűri csomagnak tartalmaznia kell:
1. A FAI Sporkódesz 4. szakaszának az osztályhoz vagy kategóriához megfelelő kötete:

F1 – Szabadonrepülő	F2 – Körrepülő
F3 – Rádióirányítású műrepülés	F3 – Rádióirányítású vitorlázás
F3 – Rádióirányítású helikopterek	F3 – Rádióirányítású pilonverseny
F4 – Élethű repülőmodell	F5 – Elektromos repülőmodell
F7 – Aerosztátok	S – Rakétamodellek
F9 – Drón sport	
 2. FAI Sportkódex 4. szakasz, „CIAM Általános szabályok“ (C szakasz – CIAM általános szabályok nemzetközi eseményekre)
 3. A FAI Sportkódex általános szakasza
Az 1. kategóriás repülőmodellező rendezvények szempontjából fontos fejezetek:
 4. fejezet – Sportesemények,
 5. fejezet – Sportesemények ellenőrzése,
 6. fejezet – Panaszok, büntetések, óvás és fellebbezés
 7. fejezet – Nemzetközi rekordok
 8. fejezet - Mérések, számítások és határértékek
 4. FAI CASI – FAI zsűri irányelvek 2020, 1.0 verzió:
 - „A” függelék – Záró zsűri jelentés az eseményről
 - „B” függelék – A zsűri elnökének jelentése
 - „C” függelék – A zsűri elnökének jelentése a légisport bizottságnak (beleértve egy beszámoló jelentést külön lap(ok)on
 5. FAI 1. kategóriás rendezvények – CIAM zsűrielnök ellenőrző listája
Megjegyzés: Az űrlap letölthető a CIAM weblap "Documents" szekciójából:
<http://www.fai.org/ciam-documents>.
 6. Óvási űrlap versenyre
Megjegyzés: Az űrlap használata nem kötelező, de ajánlott. Az űrlap letölthető a CIAM weblap "Documents" szekciójából: <http://www.fai.org/ciam-documents>
 7. Riport űrlap a CIAM bajnoki trófeákról
Megjegyzés: Az űrlap letölthető a CIAM weblap "Documents" szekciójából:
<http://www.fai.org/ciam-documents>
 8. A szervező által az adott eseményről kiadott közlemények.
 9. Helyi szabályok, ha vannak, melyeket az egyes bajnokságokra az elnökség jóváhagyott.
 1. *Megjegyzés: Elsősorban a CIAM szabályokat kell használni, de kétely esetén a zsűrinek meg kell néznie a CASI dokumentumokat.*
 2. *Megjegyzés: A c) 1.-4. pontokban felsorolt összes dokumentumot le kell tölteni a FAI weboldaláról: www.fai.org/documents vagy <https://fai.org/page/ciam-code> frissítve az aktuális év január 1-jén.*

C.9 BÍRÓK JELÖLÉSE

- a) A nemzetközi bírák adatbázisába kerülő személyek jelölését elektronikusan, a FAI on-line alkalmazás segítségével kell benyújtani legkésőbb november 15-ig. A jelölési időszak minden év szeptember 15-én kezdődik. Az érvényességi időtartamot az érintett NAC határozza meg, ez lehet egy (1) év vagy több, a következő januártól kezdődően, és évente frissíthető.
- b) Bármely bajnokságra kinevezett bírónak kiválasztás idején szerepelnie kell a jelenlegi vagy a következő adatbázisban.
- c) Az 1-es kategóriájú versenyeken minden bírót az adatbázisból kell kiválasztani, és különböző nemzetiségűeknek kell lenniük.
- d) A 2. kategóriájú események esetén:

- i) Ha három vagy négy bírót kell alkalmazni, legfeljebb két bíró lehet azonos nemzetiségű; ha öt bírót kell alkalmazni, legfeljebb három bíró lehet azonos nemzetiségű.
- ii) Négy vagy öt bíró használata esetén legalább három bírót a hivatalos FAI adatbázisból kell kiválasztani.
- iii) Három bíró használata esetén legalább két bírót a hivatalos FAI adatbázisból kell kiválasztani.
- iv) A többi bírónak tapasztaltnak kell lennie, és őket a 2-es kategóriás rendezvény szervezője ajánlja.
- e) Szubjektív bírálatnál a bajnokságra kiválasztott bírók egy részének olyanoknak kell lenni, akik nem bíráskodtak az előző egyenértékű bajnokságon. Ezt az arányt a kategória szabályokban kell meghatározni.
- f) A légisportokat irányító nemzeti szervezetek és a légisport személyek státuszának betartása érdekében a légisportokat irányító nemzeti szervezetek csak a saját légisportokat irányító nemzeti szervezetükhöz tartozó személyek nevét nyújthatják be.

Megjegyzés: Nemzetközi bírók listája jelenleg a következő osztályokban létezik:

F2A F2B F2C F2D
F3A F3C F3M F3N F3P F3S F4 S

C.10 NEVEZHETŐ MODELLEK SZÁMA

C.10.1 „F” Osztály – Repülőmodellek

Élethű kategóriákban	
F3A, F3C, F5B, F3M, F9A	csak kettő (2)
F2A, F2B, F2C, F3B, F3D, F3E, F3J, F3F	csak három (3)
F3P A, F3P AFM, F5J, F9U	csak három (3)
F1A, F1B, F1C, F1P	csak négy (4)
F1E, F3K	csak öt (5)
F1D, F2D, F3N	nincs korlátozva (F2D-ben mérkőzésenként kettő)

C.10.2 „S” Osztály – Rakétamodellek

S1A, B, C, D, E, F	csak kettő (2)
S2C, E, F	csak kettő (2)
S3A, B, C, D	csak kettő (2)
S4A, B, C, D, E, F	csak kettő (2)
S5A, B, C, D, E, F	csak egy (1)
S6A, B, C, D	csak kettő (2)
S7	csak egy (1)
S8A, B, C, D, E (E/P), F	csak kettő (2)
S9A, B, C, D	csak kettő (2)
S10A, B, C, D	csak kettő (2)

Az S1, S2, S3, S4, S6, S8, S9 és S10 kategóriákban egy (1) további modellt vizsgáztathat és repíthet a versenyző, ha a harmadik forduló végén holtverseny alakul ki az első helyen.

C.10.3 Általános követelmények

Egy modellt csak egy versenyző használhat a verseny során.

A versenyző tartalék légcsavarokkal és gumimotorokkal, dugattyús motorokkal, villanymotorokkal vagy gázturbinákkal rendelkezhet.

Egy versenyző tetszés szerint cserélhet különböző alkatrészeket, feltéve, hogy az eredményül kapott modell megfelel a versenyszabályzatnak, és az alkatrészeket a verseny kezdete előtt ellenőrizték.

Javítás megengedett, ha a modell továbbra is megfelel a szabályok és előírások követelményeinek.

C.11 AZONOSÍTÓ JELZÉSEK

C.11.1 „F” Osztály – Repülőmodellek

a) A zárttéri és élethű modellek kivételével minden modellen fel kell tüntetni:

- i) A nemzeti azonosító jelet, amit az egyedi FAI ID (azonosító) követ. A betűknek vagy számoknak legalább 25 mm magasnak kell lenni, és minden modellen legalább egyszer meg kell jelenjenek (szabadonrepülő modelleken lehetőleg a szárny felső felületén).

Megjegyzés: A nemzeti azonosító jelek (országanként 3 betű) letölthetők a CIAM weblap "Documents" szekciójából: <http://www.fai.org/ciam-documents>

(Megjegyzés: A magyar versenyzők a "HUN –" jelzést kell alkalmazzák, ahol a pontok helyére a versenyző FAI ID-je kerül, ezt a FAI licenz adatbázis automatikusan adja az adatbázisba történő első regisztráció alkalmával, és ez nem változik.)

Megjegyzés: A FAI ID szám feltüntetése 2022-től kötelező.

- ii) A modell azonosító kódját (betűk és/vagy számok). Ennek a kódnak másnak kell lenni a versenyző minden benevezett repülőmodelljénél. A modell azonosító kódját a modell minden fő részén (szárny(ak), farok, a törzs első és hátsó része, ha szétszedhető) fel kell tüntetni, hogy a versenyző különböző modelljeinek egyes részeit külön-külön azonosítani lehessen. A betűknek és/vagy számoknak legalább 10 mm magasnak és jól láthatónak kell lenniük. A modellek azonosító kódját fel kell tüntetni a pontozólapon. Világ- vagy kontinensbajnokságok esetén ezt fel kell tüntetni a repülőmodell specifikációs bizonylaton (Certificate).
- b) Egy repülőmodell nem viselhet olyan nemzeti azonosító jelet, FAI licenyszámot, FAI matricát vagy bármilyen más olyan hivatkozást, amely a versenyzőn kívül más személyre vonatkozik. A repülőmodell műszaki vizsgálatokkor a szervező minden FAI matricát megjelöl (ha szükséges).
- c) Az F2A, F2C, F2D és F3D kategóriákban minden dugattyús motort, amelynek a használatára a versenyen sor kerülhet, meg kell jelölni egy jól látható azonosító jellel. Világ- vagy kontinensbajnokságok esetében ezeket az adatokat a modell ellenőrzésekor fel kell jegyezni a repülőmodell specifikációs bizonylatra. Az így megvizsgált és nyilvántartott motorokat nem szabad elcserélni más versenyzőkkel.

C.11.2 „S” Oszály – Rakétamodellek

- a) A rakétamodelleknek a testén, a vezérsíkokon vagy más külső részén jól láthatóan fel kell tüntetni a versenyző egyedi FAI azonosítószámát (ID).
 - b) A betűknek és számoknak körülbelül egy (1) centiméter magasnak kell lenni, kivéve az S5 és S7 kategóriákat, ahol ez 7 mm az első lépcsőnél és 4 mm a felső lépcsőknél.
 - c) A modell külsején fel kell tüntetni a versenyző nemzetének nevét, nemzeti jelvényét vagy nemzeti azonosító jelét.
 - d) A rendező műszaki vizsgálati jelének céljára legalább 1 cm x 3 cm méretű világos színű területet kell biztosítani, kivéve az S5 és S7 kategóriákat, ahol a jelölést a modell belsejére kell elhelyezni.
- Megjegyzés: A FAI ID szám feltüntetése 2022-től kötelező.*

C.12 MŰSZAKI VIZSGA

- a) Minden NAC-nek ellenőriznie kell a világ- és kontinensbajnokságokra benevezett valamennyi modellt, és minden modellről ki kell állítani egy, a modell jellemzőit tartalmazó bizonylatot (Certificate), melyet a FAI biztosít (lásd az alábbi megjegyzést). Egy felragasztható címkének, melyet szintén a FAI biztosít, vagy az ennek mintájára készült jelzéseknek minden modellen meg kell jelenni (kivéve a zárttéri és élethű mdelleket).

Megjegyzés:

– A repülőmodell jellemzőkre vonatkozó bizonylat (Certificate) csak letölthető formában érhető el a CIAM weblap "Documents" szekciójából: <http://www.fai.org/ciam-documents>

– A FAI címke még elérhető a FAI Irodától, vagy annak elrendezése letölthető a CIAM weblap "Documents" szekciójából: <http://www.fai.org/ciam-documents>

- b) Ha a modelleket a NAC nem készítette elő megfelelően FAI bizonylattal és cédulákkal, akkor a rendezőnek kell ezt elvégezni, modellenként 8 Euro díjért.
- c) Ha a hivatalos ellenőrzés után (szabadonrepülőknél a modelljellemezők regisztrálása után) egy modell elvész vagy megsérül, a versenyző egy további modellt és a modellre vonatkozó adatlapot (Certificate) vihet ellenőrzésre, legkésőbb egy órával az adott kategória első hivatalos startja előtt. Bármely kategóriában a verseny kezdetén a versenyző csak az engedélyezett számú benevezett modellel rendelkezhet (lásd C.10).
- d) A rendezőnek ki kell jelölni legalább két hivatalos személyt, akik a hivatalos versenyidő alatt szűrőpróbaszerűen ellenőrzik a versenyző modellek legalább 20 %-ának fontos jellemzőit.
- e) Az eredmények csak az első, második és harmadik helyezett modellek jellemzőinek újraellenőrzése után közölhetők.
- f) Ha egy versenyző vagy egy kategória csapata (nem a nemzeti csapat) megtagadja modelljének vagy motorjának ellenőrzésre történő átadását, vagy megtagadja a FAI zsűri kérésének teljesítését egy ellenőrzési eljárás során, akkor őt vagy a kategória csapatot ki kell zárni a versenyből.

C.13 NEMZETKÖZI RENDEZVÉNYEK SZERVEZÉSÉNEK KÖVETELMÉNYEI

C.13.1 Szervezés

- a) A FAI Sportnaptár minden egyes eseményét a FAI Sportkódex Általános szakaszának és a jelen kötetnek megfelelően kell megszervezni.
- b) Az ilyen versenyeket szervező NAC-nek gondoskodnia kell arról, hogy az esemény megtervezéséért felelős személyek ismerjék a CIAM „Világbajnokság általános szervezése” című dokumentumát, a vonatkozó biztonsági útmutatókat, valamint a többi szervezői és bírói útmutatót, és hogy az azokban foglalt útmutatást betartsák..

Megjegyzés: A „Világbajnokság általános szervezése” című CIAM-dokumentum letölthető a CIAM webhelyének „Dokumentumok” részéből: <http://www.fai.org/ciam-documents>

- c) A szervezőnek kérésre rendelkezésre kell bocsátania a szabályzat angol nyelvű változatának nyomtatott vagy elektronikus másolatát.

C.13.2 Helyi szabályok

Helyi szabályok rendkívüli körülmények esetén:

- a) a CIAM plenáris ülése vagy a rendező által hozhatók a folyó évi vagy a következő évi bajnokságra;
- b) nem változtathatják meg a modellt jellemzőket vagy a versenyszabályokat a CIAM plenáris ülésének jóváhagyása nélkül;
- c) azokat publikálni kell a bulletinekben, lehetőleg még a nevezési határidő előtt, de legkésőbb akkor, amikor az utolsó bulletint elérhetővé teszik a versenyzők számára;
- d) az ennél később meghatározott szabályokat írásban kell eljuttatni a versenyzőkhöz a verseny megkezdése előtt;
- e) szükség esetén a verseny alatt is létrehozhatóak.

C.13.3 Nevezések száma

Nyílt nemzetközi versenysorozatokra (világkupára vagy nem világkupára), a rendező úgy kell maximálja az indulók számát, hogy a versenyt a rendelkezésre álló idő alatt be lehessen fejezni. Az indulók maximális számát be kell jelenteni a versenykiírásban.

A rendező a nevezéseket a beérkezés sorrendjében kell elfogadja, amíg a határt el nem éri és a nevezést lezárják. A későn nevezőket értesíteni kell, hogy nevezésüket nem fogadták el.

C.13.4 Nevezési lapok

- a) A nevezési lap a következőket kell tartalmazza:
Családi név – keresztnév – születési dátum (csak ifjúságiagnál) – postai cím – nemzetiség – egyedi FAI ID szám – benevezett kategória/kategóriák – besorolás (ifjúsági vagy nő).
- b) A rendező a nevezések és a nevezési díjak beérkezését vissza kell igazolja.
- c) Nyílt nemzetközi versenyek nevezési lapját el kell juttatni bármely versenyzőnek, aki azt kéri, a FAI versenynaptárban feltüntetett kapcsolaton keresztül.
- d) Világ- és kontinensbajnokságokra:
 - i) a nevezési lapot a rendező kell biztosítsa;
 - ii) on-line nevezési rendszer esetében a rendező a kitöltött nevezési lapot a beküldéstől számított 24 órán belül el kell küldje elektronikus postával a csapatokat nevező NAC-nek, mert különben a díjak befizetése késhet.

C.13.5 Junior besorolás nyílt nemzetközi versenyen

Ha nyílt nemzetközi versenyen három vagy több ifjúsági versenyző vesz részt, akkor az eredménylistán az ifjúságiakat külön is értékelni kell.

C.13.6 Női besorolás nyílt nemzetközi versenyen

Ha nyílt nemzetközi versenyen három vagy több női versenyző vesz részt, akkor az eredménylistán a nőket külön is értékelni kell.

C.13.7 Nemzetközi események eredményei

- a) Az eredmények csak akkor tekinthetők hivatalosnak, ha a FAI zsűri ellenőrizte, érvényesítette és végül aláírta azokat. A FAI Sportkódex általános szakasz 4.16.1 pontjának megfelelően a hivatalos (végső) eredményeket a díjkiosztás előtt nyilvánosságra kell hozni.
- b) A hivatalos eredményeket haladéktalanul közzé kell tenni a rendezvény repülési helyszínén.
- c) A FAI Sportkódex általános szakasz 4.16.2.1 pontja kimondja, hogy az első kategóriás versenyek hivatalosan elfogadott nevezési listáját és eredményeit lehetőség szerint a díjkiosztó előtt, de minden esetben a verseny végét követő 24 órán belül elektronikusan el kell küldeni a FAI Irodának. esemény. A

világkupában szereplő versenyek esetében az eredményeket egy hónapon belül el kell küldeni az illetékes világcupa koordinátornak.

- d) Az eredményeknek tartalmazniuk kell minden induló egyedi FAI ID számát, teljes nevét és nemzetiségét (vagy a „FAI” megjelölést azon indulók esetében, akik a FAI által közvetlenül kiadott sportlicensszel neveztek), valamint az élethű versenyek esetében a versenyző által repített légi jármű vagy üreszköz prototípus nevét.
- e) Azon versenyzők nemzetiségeként, akik a FAI Sportkódex Általános Szakaszának 4.5.1 vagy 4.5.3.3 pontja szerint neveztek, FAI-t kell feltüntetni (lásd még C.6.c).
- f) Világ- és kontinensbajnokságok esetén az egyéni vagy csapateredményeknek tartalmazniuk kell a megfelelő trófea nevét minden olyan kategória esetében, amelyik rendelkezik örökös FAI trófeával.
- g) A FAI-hoz (vagy az illetékes világcupa koordinátorhoz) elektronikus formában kell elküldeni az eredményeket a FAI hivatalos honlapján történő közzététel érdekében

C.13.8 Üzemanyag

- a) A rendezőség által szolgáltatott üzemanyagot a legjobb minőségű alapanyagokból kell keverni. A metanol legalább kereskedelmi minőségű kell legyen adalékok nélkül. A ricinus, ha használják, első sajtólású ricinus olaj kell legyen.
- b) Előírás szerinti üzemanyag:
 - i) Ha a FAI előírja az üzemanyagot, a rendező által a versenyre és a tréningre biztosított üzemanyag azonos alapanyagokból kell álljon, egy tételben megkeverve.
 - ii) A versenystartokban használt üzemanyagot a nevezési díj magában kell foglalja. A tréninghez a versenyzők részére biztosított üzemanyagért költséget számolnak fel.
 - iii) A FAI által előírt üzemanyagot tréning céljára előzetesen igényelni kell (a nevezéssel együtt).

- c) Nem előírás szerinti üzemanyag:

A rendezőség költségtérítés ellenében versenyzőnként legfeljebb 20 liter üzemanyagot biztosít a tréningre és a versenyre. Az üzemanyagot, vagy az alapanyagokat előzetesen igényelni kell (a nevezéssel együtt), a rendező legalább a következőket kell biztosítsa:

- metanol
- ricinus
- nitrometán
- szintetikus olaj (kompatibilis a metanollal)
- éter
- kerosin Jet-A1
- ólommentes benzin (89-től 98 oktánig).

C.14 BAJNOKI STÁTUSZ

C.14.1 Világ- és kontinensbajnokságra való jogosultság

Mielőtt egy kategória világ- és/vagy kontinensbajnoki státuszát a CIAM megfontolná, legalább két évnek kell elteltie a kategória hivatalossá válásától számítva.

A szabályokat legalább öt nemzetközi versenyen vagy három világcupa versenyen kell alkalmazni, amelyeken mindegyiken legalább hat FAI tagország vesz részt. Mind a két évben legalább két versenyt kell rendezni, minden évben összesen legalább 60 versenyző részvételével. Minden ilyen versenyt regisztrálni kell a FAI sportnapárában. Ezenkívül minden verseny zsűri elnöke el kell küldje a jelentését a megfelelő albizottsági elnöknek, hogy ez utóbbi javaslatot tegyen a CIAM-nak.

C.14.2 Bajnoki státusz megőrzése

Bármely hivatalos, bajnoki státusszal rendelkező kategória státuszát felül kell vizsgálni, ha egy négyéves időszak alatt:

- a) Nem volt pályázat világ- vagy kontinensbajnokságra; vagy
- b) Világbajnokságon ugyanennyi idő alatt kevesebb, mint 14 ország vett részt.

A fent említett határok nem vonatkoznak semmilyen junior specifikus bajnoki státuszú kategóriára, illetve olyan kategóriára, amelyekben külön junior bajnokságot tarthatnak.

A kombinált kategóriájú bajnokságok határai megegyeznek a fent leírtakkal, de a résztvevők száma az összes kategória összege, nem az egyes kategóriánkra vonatkozik.

C.15 VILÁG- ÉS KONTINENBAJNOKSÁGOK RENDEZÉSE

C.15.1 A CIAM bajnokság elnevezési szabályzata

Megjegyzés: A részletes elnevezési táblázatot lásd a következő oldalon.

A bajnoki logó tervezése szabad, hogy ösztönözze a kreativitást, de kötelező, hogy a bajnokság nevének minden eleme szerepeljen; azonban bármilyen sorrendben vagy elrendezésben lehetnek, hogy megfeleljenek a logó alakjának. Az ilyen védett logót használat előtt a FAI-nak írásban jóvá kell hagynia.

Belső használatra és kommunikációra (azaz a jegyzőkönyvre) a CIAM használhat egy rövid megnevezést „F” jelöléssel, valamint a világ- vagy kontinensbajnokságok elfogadott rövidítését (WCh, CCh).

Megjegyzés:

- i) A „Championships” többes szám csak akkor használatos, ha az esemény több kategóriát érint (kombinált bajnokság).
- ii) A dedikált F1ABP junior bajnokságok az egyedüli bajnokságok, amelyekhez szükség van a „Junior” megjelölésre.
- iii) A „világ” szót az „európai”, „ázsiai”, „óceániai” stb. szavakkal kell helyettesíteni.
- iv) A „FAI” szó helyettesíthető a FAI logóval a bajnokság címével közvetlenül szomszédos helyen.

A főcím minden eleme kötelező						
ÉV	FAI	CIAM kategória kód	MEGJELÖLÉS (ahol aktuális)	RÉGIÓ	TÍPUS	OSZTÁLY
2019	FAI	F1ABC	Junior	World European Asian-Oceanic	Championship Championships	for Free Flight Model Aircraft
		F1ABP				for Free Flight Model Aircraft
		F1D				for Indoor Model Aircraft
		F1E				for Free Flight Slope Soaring Gliders
		F2				for Control Line Model Aircraft
		F3A				for Aerobatic Model Aircraft
		F3B				for Model Gliders
		F3CN				for Model Helicopters
		F3D / F3E				for Pylon Racing Model Aircraft
		F3F				for Model Gliders
		F3J				for Model Gliders
		F3K				for Model Gliders
		F3P				for Indoor Aerobatic Model Aircraft
		F4				for Scale Model Aircraft
		F5B				for Electric Model Gliders
		F5J				for Electric Powered Thermal Duration Gliders
F9U	for Multi-rotor Drone Racing					
S	for Space Models					
Választható alcímek (csak a Bulletinhez)						
(Class Name/s & Description/s) (For Seniors and Juniors) (For Seniors and/or Juniors)						
Kötelező alcím (csak a Bulletinhez)						
From - To		Year		Venue		Country

C.15.2 Jelenlegi világbajnokságok

Megjegyzés: A bajnoki státuszú kategóriák a CIAM kategóriák listáján meg vannak jelölve, amely letölthető a CIAM webhelyének „Dokumentumok” részéről: <http://www.fai.org/ciam-documents>

C.15.2.1 „F” osztály (repülőmodell)

Páratlan évek

F1ABC	(felnőtt)
F1E	(felnőtt és ifjúsági)
F3A	(felnőtt + 4. ifjúsági tag)
F3B	(felnőtt + 4. ifjúsági tag)
F3CN	(felnőtt + 4. ifjúsági tag)
F3D, F3E	(felnőtt + 4. ifjúsági tag)
F3K	(felnőtt & ifjúsági)
F3P	(felnőtt + 4. ifjúsági tag)
F5J	(felnőtt és ifjúsági)

Páros évek

F1ABP	(ifjúsági)
F1D	(felnőtt és ifjúsági)
F2ABCD	(felnőtt + 4. ifjúsági tag)
F3F	(felnőtt + 4. ifjúsági tag)
F3J	(felnőtt & ifjúsági)
F4CH	(felnőtt + 4. ifjúsági tag)
F5B	(felnőtt + 4. ifjúsági tag)

Megjegyzés: Több „F” kategória megjelölése „kombinált bajnokságot” jelent.

C.15.2.2 „S” osztály (rakétamodellek)

A rakétamodell világbajnokságot páratlan években rendezik. A rakétamodell világbajnokságon a következő kategóriákat (vagy alkategóriákat) ismerik el:

a) Felnőtt

S1B S3A S4A S5C S6A S7 S8E/P S9A

Megjegyzés: Az S8E/P alkategória megfelel az S8E alkategóriának; Az S8E/P verseny célja a megadott 360 másodperces idő minél pontosabb elérése és a modell pontos leszállása egy meghatározott, 10 méter sugarú leszállókörben.

b) Ifjúsági

S1A S3A S4A S5B S6A S7 S8D S9A

C.15.3 Ajánlatok világ- vagy kontinensbajnokság rendezésére

- A CIAM határozza meg, hogy melyik versenyszámban tartanak világ- és kontinensbajnokságot, és melyik légisportokat irányító nemzeti szervezetet jelölik az esemény felelős szervezőjének.
- Egy ajánlat végleges jóváhagyása a CIAM plenáris ülésén szavazással történik, rendszeren két évvel a javasolt bajnokság éve előtt.
- Ahhoz, hogy egy ajánlat kiválasztható legyen, minden ajánlat meg kell feleljen az alábbi eljárásnak:
 - Valamennyi ajánlatot az ajánlattételi alkalmazáson kell benyújtani, az 1. szakasz kitöltésével.
 - Mielőtt bármely ajánlatot be lehetne terjeszteni a plenáris ülésen, azt az illetékes albizottság elnökének vagy az általa kijelölt megfelelő személynek el kell bírálnia. Ezt követően az ajánlattételi alkalmazás 2. szakaszát kell kitölteni. Ha az ajánlás „NEM”, akkor a „Megjegyzések” rovatnak erre teljes magyarázatot kell tartalmaznia. Az ajánlattételi kérelem mindkét szakaszát a plenáris ülés elé kell terjeszteni, a küldöttek általi megfontolásra.

Megjegyzés:

- Az ajánlati alkalmazási dokumentum letölthető a CIAM weboldalának „Dokumentumok” részéből: <http://www.fai.org/ciam-documents>
 - Lásd a „Világ- és kontinensbajnokságok versenyhelyszíneinek minimális követelményei” című dokumentumot, amely letölthető a CIAM webhelyének „Dokumentumok” részéből: <http://www.fai.org/ciam-documents>
- A plenáris ülésen megfontolandó ajánlatokat bármikor be lehet benyújtani a FAI Irodájához a bajnokság évét két évvel megelőző évi plenáris ülésre, de legkésőbb 45 nappal a plenáris ülés előtt.
 - Rendkívüli körülmények esetén a világ- és kontinensbajnokság odaítélésére vonatkozó döntés meghozható a javasolt bajnokság évéhez képest két évnél korábban is, ha erre kérés érkezik november 15-ig, és az nyilvánosságra kerül a következő plenáris ülés napirendjében.
 - Abban az esetben, ha két évvel korábban nincs elfogadható ajánlat, a plenáris ülés a döntést az elnökségre ruházza. Az elnökség általi mérlegelésre szánt ajánlatokat legkorábban 120 nappal és legkésőbb 45 nappal a decemberi elnökségi ülés előtt lehet benyújtani a FAI Irodájához. Legkésőbb egy évvel a bajnokság javasolt időpontja előtt lehet döntést hozni. Ez a legkésőbbi időpont, amikor meg lehet hozni a döntést a következő évi bajnokság szervezésének folytatásáról.
 - A bajnokság odaítélését követően a szervező által az ajánlattételi dokumentum 1. szakaszában közölt adatok változását legkésőbb a bajnokságot megelőző évi plenáris ülésen be kell jelenteni. Ekkor kerül aláírásra a Rendezői Megállapodás a FAI és a rendező között.

C.15.4 Tájékoztatók (Bulletinek)

C.15.4.1 Bulletin 0

A Bulletin 0 egy Bulletin tervezet, amelyet a szervező NAC-nak be kell nyújtania a FAI Irodájának és a titkárnak (az elnökség általi megfontolásra a két elnökségi ülés valamelyikén) legkésőbb:

- A májustól decemberig tervezett bajnokság(ok) esetében a megelőző év november 15-ig.
- A januártól áprilisig tervezett bajnokság(ok) esetében megelőző év március 15-ig.

A Bulletin 0-t a CIAM által meghatározott sablonnak megfelelően és minden részt kitöltve kell beküldeni.

Mielőtt benyújtaná a Bulletin 0-t a FAI Irodának, a szervezőnek meg kell vitatnia azt az illetékes albizottság elnökével, hogy minimalizálja az elnökségi ülésen a vitaidőt.

Ezen túlmenően a rendezvény teljes költségét fedező költségvetést kell bemutatni külön lapon az albizottság elnökének és az elnökség tagjainak annak megerősítésére, hogy a nevezési díjak, valamint a szállás- és étkezési díjak ésszerű szinten kerültek megállapításra a C.15.5.1 és C.15.5.2-nek megfelelően.

Megjegyzés: A Bulletin 0 egy közlemény tervezet, amely csak az elnökség részére készül, ezért nem szabad kiadni, vagy közzétenni az elnökségen kívül. Ez a sablon letölthető a CIAM webhelyének „Dokumentumok” részéből: <http://www.fai.org/ciam-documents>

C.15.4.2 Bulletin 1

a) Az első tájékoztatót (Bulletin 1) és a nevezési űrlapokat meg kell küldeni a légisportokat irányító nemzeti szervezeteknek, a zsűritagoknak és a bírónak azon elnökségi ülés után, amelyen a Bulletin 0-t előterjesztették és jóváhagyták, de minden esetben legkésőbb:

- i) az áprilisi elnökségi ülésen jóváhagyott bulletinok esetében szeptember végéig;
- ii) az előző decemberi elnökségi ülésen jóváhagyott bulletinok esetében a következő január végéig.

a) A Bulletin 1 jóváhagyási mechanizmusa a következő:

- i) Az elnökség által előírt változtatásokat vagy módosításokat a rendezőnek átdolgozott bulletinbe kell beépítenie. Vagy az eredeti 0-s, vagy a felülvizsgált 0-s bulletin nevét „Bulletin 1”-nek kell átnevezni, és azt a jóváhagyó elnökségi ülést követően e-mailben haladéktalanul el kell küldeni a titkárnak, de legkésőbb az a) pontban leírt ütemezés szerint.
- ii) A titkár ellenőrzi, hogy a dokumentum a helyes adatokat tartalmazza-e. Amikor meggyőződött arról, hogy az helyes, elküldi a Bulletin 1-et a NAC e-mail listára és a CIAM delegáltak e-mail listájára, és másolatban a rendezőnek és az elnökségnek. Egy példányt tájékoztatásul továbbít a FAI irodának.

C.15.5 Nevezési és kiegészítő díjak

C.15.5.1 Nevezési díjak

- a) A nevezési díj minden versenyző és csapatvezető által kötelezően fizetendő díj.
- b) A nevezési díjat euróban kell feltüntetni, de az ezzel egyenértékű díj befizethető a rendezvénynek otthont adó ország helyi pénznemében vagy bármely más, a rendező által a Bulletin 1-ben meghatározott pénznemben.
- c) A szervező meghatározhat egy határidőt a díjak beérkezésére. Az ezen időpont után beérkező nevezések felár fizetésére kötelezhetők, vagy a szervező elutasíthatja azokat.

A határidő nem lehet korábbi, mint 90 nappal a verseny hivatalos kezdő időpontja előtt. A felár nem haladhatja meg a kötelező nevezési díj 20%-át. Ha késedelmes nevezés esetére felárat szabnak ki, azt legkésőbb a Bulletin 1-ben jelezni kell. Korai befizetés esetére a rendező kedvezményt, bónuszt is megállapíthat.

d) Világ- vagy kontinensbajnokságra a maximális nevezési díj 300 €, legfeljebb hét éjszakára, kivéve a következő kategóriákat:

F3A/P: 450 € F3B: 400 € F3C-F3N: 400 € F3D-F3E: 420 €
F4: 400 € F5B-F5J: 400 €

e) Világ- vagy kontinensbajnokságon, ha a vonatkozó szabályokban előírt minimális számú bírónál többre van szükség, akkor minden versenyzőnek kiegészítő díjat számolhatnak fel. A kiegészítő díjat az alábbiak szerint kell kiszámítani, legfeljebb 165 euróig:

$$\text{Kiegészítő díj} = (\text{kiegészítő bírók utazási költsége} + ((\text{étkezés és szállás költsége hét éjszakára}) / (7 * \text{éjszakák száma})) / \text{versenyzők száma}$$

- f) Ha a hivatalos segítők és kísérek kötelező díjat kell fizessenek, az nem haladhatja meg a versenyzőkre vonatkozó kötelező díj 20 %-át, maximum 80 €-ig.
- g) A médiák akkreditált képviselői nevezési díj fizetésére nem kötelezhetők.
- h) A nevezési díj megállapításánál (a helyi körülményektől függően) a következők vehetők figyelembe:
 - i) A verseny helyszín bérleti és előkészítési költségei.
 - ii) A rendezőbizottság üléseinek / utazásainak költsége; a verseny eszközeinek bérlete vagy beszerzése, ha még nem állnak rendelkezésre, ilyenek az időmérő eszközök, körszámlálók,

megfigyelő berendezések, mérőberendezések, eredményjelző tábla, rádiótelefonok, frekvencia ellenőrző berendezés, pontozólapok, zászlók, zászlórudak, stb.. A verseny hivatalos személyei és a zsűritagok tájékoztatási és eligazítási összejöveteleinek költségei. Licenzek és engedélyek (posta, helyi hatóságok) költségei; irodaszerek, postaköltségek (információs bulletinek, levelezés); sátrak bérlete. Bármely hivatalos megnyitó ünnepély költségei.

- i) Abban az esetben, ha egy személy egynél több pozíciót tölt be (csapatkapitány, versenyző, segítő, mechanikus, stb.), csak egy díjat kell fizessen, azt, amelyik a betöltött pozíciók díjai közül a legmagasabb. Ha ugyanazon a versenyen felnőtt és ifjúsági értékelés is van, bármely ifjúsági versenyző tagja lehet a felnőtt csapatnak is. Ebben az esetben ez a versenyző csak az ifjúsági nevezési díjat kell fizesse.
- j) Több kategóriás bajnokságon, ha egy versenyző egynél több kategóriában indul, a második nevezési díjból 50% kedvezményt kell biztosítani.

C.15.5.2 Választható díjak

- a) Külön választható díjak adhatók meg: szállásra (szálloda és kemping) és étkezésre (kivéve bankett) és egyéb esetleges kiegészítő rendezvények. A bankett összege nem haladhatja meg az 50 eurót, és a nevezési díj részét képezheti, vagy külön választható díj is lehet.
- b) A csillagok nemzetközi szabványa alapján a bajnokság ajánlati dokumentációjában szerepelnie kell a két csillagos (**) vagy azzal egyenértékű szállás költségének és a tipikus étkezési költségnek.
- c) A szállodai szállás költségeit ésszerű szinten kell tartani. Figyelembe kell venni, hogy a tengerentúli résztvevők számára gyakran a szállodai szállás az egyetlen lehetőség. A csillagok nemzetközi szabványa alapján elegendő a két csillag (**) vagy azzal egyenértékű elhelyezés. Annak érdekében, hogy a csapat utazási költségei ésszerűek legyenek, a rendezők nem használhatják fel a rendezvényt arra, hogy a csapatokat az utcai szállásdíjnál magasabb díj fizetésre kényszerítsék. A csapatokon múlik, hogy kívánnak-e saját ellátást és szállást foglalni.

C.15.5.3 A szponzoráció hatása

Lehetőség van arra, hogy a fenti tételek közül egyet vagy többet szponzoráljanak. Ezzel az alapköltség csökkenthető, így a szponzorálás erősen ajánlott.

Ennek ellenére a szponzorálást csak akkor szabad számításba venni, ha teljesen biztos, hogy az megkapható, egyébként veszteségre lehet számítani. A szponzori tárgyalásokat a lehető legkorábban kell megkezdeni.

C.15.6 Értékelés

C.15.6.1 Egyéni értékelés

- a) Bármely világ- vagy kontinensbajnokságon:
 - FAI érmet és oklevelet kapnak a kategória első, második és harmadik helyezett versenyzői.
 - F2D esetén FAI oklevelet kapnak az első, második és harmadik helyezett pilóták kijelölt mechanikusai.
 - A bajnokság győztese az kategória világbajnoka vagy kontinensbajnoka címben részesül.
- b) Minden olyan osztályban, ahol egy junior részt vehet egy kontinens- vagy világbajnokságon negyedik csapattagként a C.5.3 b) pontja szerint, minden juniort figyelembe vesznek a következő díjak odaítélésében:
 - FAI érmet és oklevelet kapnak az első, második és harmadik helyezett juniorok. Ha csak egy vagy két junior indul a kategóriában, akkor FAI érmet és oklevelet kapnak.
 - A legjobb junior akkor kapja meg a junior világ- vagy kontinensbajnok címet, ha az adott osztályban legalább négy különböző nemzetből származó juniorok vesznek részt.
- c) Bármely világ- vagy kontinensbajnokságon minden nőt figyelembe kell venni a következő díjak odaítélésében:
 - FAI érmet és oklevelet kapnak az első, második és harmadik helyezett nők. Ha csak egy vagy két nő indul a kategóriában, akkor FAI érmet és oklevelet kapnak.
 - A legjobb nő akkor kapja meg a női világ- vagy kontinensbajnok címet, ha legalább négy különböző nemzetből származó nő vesz részt ebben a kategóriában.
- d) Ha van vándorkupa, akkor azt a győztes versenyző légisportokat irányító nemzeti szervezete kapja megőrzésre a következő bajnokságig.

C.15.6.2 Nemzeti csapatértékelés

- a) A világ- és kontinensbajnokságok nemzeti csapatbesorolása az összes CIAM kategóriában a bajnokság befejezése után kerül megállapításra, kizárólag az alábbi két módszer valamelyikével:
 - i) A nemzeti csapat három legjobb helyezettje számszerű végső helyezéseinek összeadásával a teljes versenyzői névsor felhasználásával.

A csapatok rangsorolása a legalacsonyabb számszerű helytől a legmagasabbig, teljes háromfős csapatokkal, megelőzve a két versenyző csapatokat, amelyek viszont az egy versenyzőből álló csapatok előtt állnak. Azonos csapateredmény esetén a legjobb egyéni helyezés dönt.

vagy

- ii) A nemzeti csapat három legjobb pontszerzője pontszámának összeadásával.

Azonos csapateredmény esetén az a csapat nyer, amelyikben a három legjobb helyezést elérő versenyző helyezési számának összege kisebb. Ha még mindig azonos az eredmény, a legjobb egyéni helyezés dönt.

Az F2C esetében a nemzeti csapatok besorolásának bármelyik módszerében a „tag” egy két versenyzőből álló csapat.

- b) Világ- és kontinensbajnokságokon a FAI által készített, az egyéni éremnél kisebb méretű arany, ezüst és bronz csapat éremet adományoznak az első, második és harmadik helyezett csapat tagjainak és a csapatkapitánynak, kivéve rakétamodellezés esetében, ahol csak egy éremet adományoznak csapatonként, kategóriánként és korosztályonként. A költségeket a rendező NAC viseli.
- c) Ha csapatok négy vagy öt tagból, illetve az F2C-ben négy vagy öt versenyzőpárból állnak (lásd C.5.3), akkor az első, második és harmadik helyezett csapatok minden tagja kap éremet, és jogosult a dobogóra állni.
- d) A FAI egy diplomát adományoz minden kategóriában az első, második és harmadik helyezett csapat minden tagjának a csapatkapitányt is beleértve, valamint az F2D-ben az első, második és harmadik csapat minden regisztrált mechanikusának.
- e) Ha van vándorkupa, azt a győztes csapat légisportokat irányító nemzeti szervezete kapja megőrzésre a következő bajnokságig.

C.15.6.3 Több versenykategória összesített értékelése

- a) Olyan világ- és kontinensbajnokságon, ahol egynél több kategória szerepel, a versenyző országok az összteljesítményük szerint is rangsorolhatók. Ezt úgy állapítják meg, hogy az összes versenykategóriában a három legjobb pontszámot elért tag összpontszámát veszik figyelembe.
- b) A legmagasabb összpontszámot elért csapat a győztes. Holtverseny esetén a három legjobban helyezett tag helyezési számát összeadva, a kisebb összeggel rendelkező csapat nyer. Ha ez is egyenlő, akkor a kategóriánkénti legjobb egyéni helyezések összege dönt.
- c) Ha van vándorkupa, azt a győztes csapat légisportokat irányító nemzeti szervezete kapja megőrzésre a következő bajnokságig.
- d) Ehhez a rangsoroláshoz nem tartozik FAI érem vagy diploma.

C.15.7 Díjátadó ceremónia

- a) A ceremóniát szervezők közül egy személy felvezeti az érmeseket a díjátadó területre.
- b) A díjátadó dobogót, a három érmes zászlóját és az aranyérmes nemzeti himnuszát elő kell készíteni. Ezen kívül fel kell húzni a FAI zászlót és el kell játszani a FAI himnuszát.
- c) A bemondó bejelenti a díjkiosztó ceremóniát, majd a kategóriát, amelyben megkapják az érmeiket, miközben az érmesek a felvezetővel a díjátadó dobogó mögé vonulnak.
- d) A díjátadó dobogót a következők szerint kell elrendezni:
Ezüst – baloldalon (a nézők felől nézve) – második legmagasabb dobogó (2)
Arany – középen – legmagasabb dobogó (1)
Bronz – jobboldalon – az ezüsttel azonos, vagy annál valamivel alacsonyabb (3).
Az érmesek bevonulási sorrendje feleljen meg a dobogó mögötti felállás rendjének.
- e) A bemondó bejelenti (titulusával együtt), ki adja át az érmeiket és diplomákat (szokás szerint a FAI elnöke, a CIAM elnöke vagy megbízottja).
- f) A versenyzőt vagy csapatot név és ország szerint egyenként szólítják – bronz, ezüst, arany, sorrendben. A bemondó által szólított érmes fellép a dobogóra.
- g) Először a bronzérmes versenyző vagy csapat lép fel a dobogóra és megkapja az érmet és diplomát. Ezután az ezüstérmes versenyzőt vagy csapatot szólítják a dobogóra és megkapja az érmet és diplomát, amit az aranyérem átadása követ ugyanolyan lebonyolítási rend szerint. Minden érem átadása után rövid időt adnak fényképezésre.
- h) Az összes érem átadása után az aranyérmes versenyző vagy csapat himnuszát játsszák, miközben az országuk zászlaját felvonják (ha nincs ország himnusz, a FAI himnusz játszandó). A zászlórudaknak különböző magasságúaknak kell lenni, középen a legmagasabb az első helyezett versenyző számára, és két alacsonyabb a bal- és jobboldalon a második és harmadik helyezett versenyző számára. Minden zászlót a rúd tetejéig kell felhúzni.
- i) Az egyéni vagy csapat győztesek egy percig csoportképekhez pózolnak, mielőtt lelépnek a dobogóról és elvonulnak a felvezető személyel.

- j) Az első, második és harmadik helyezett versenyzők (beleértve az első, második és harmadik helyezett nemzeti csapatokat) meg kell jelenjenek a díjátadó ceremónián.
- k) A nemzeti hatóságok, a FAI tisztségviselői és a rendezők iránti tiszteletből minden versenyzőt, és különösen a győzteseket elvárják az ünnepségen. A FAI díjátadó és záró ceremóniák protokollja szerint a versenyzőknek megfelelően kell felöltözni. Javasoljuk, hogy ezt a versenyigazgató a tájékoztató során említse meg.

C.15.8 A világbajnoki érmek éves elemzése

A világbajnoki érmek (egyéni és csapat, felnőtt és junior) nemzetenkénti számának elemzését minden évben bemutatják a plenáris ülésen.

Megjegyzés: A világbajnoki érmek éves nemzetenkénti megoszlása letölthető a CIAM webhelyének „Dokumentumok” részéből: <http://www.fai.org/ciam-documents>

C.15.9 Rendkívüli körülmények

Rendkívüli körülmények (Vis Maior) esetén a CIAM elnökség a CIAM elnökének javaslata alapján törölheti vagy elhalaszthatja a FAI által regisztrált CIAM eseményeket egy meghatározott időre. Az első kategóriás események esetében a CIAM elnökének a végső döntés előtt konzultálnia kell a FAI főtitkárával, és kommunikálnia kell minden rendezővel.

C.16 NEMZETKÖZI ESEMÉNYEK RENDEZŐIRE VONATKOZÓ KÖVETELMÉNYEK

C.16.1 Általános követelmények

A rendező köteles:

- a) Biztosítani kell megfelelő számú képzett hivatalos személyt, időmérőt és FAI zsűritagot.
- b) El kell látni magukat a szükséges mérőeszközökkel, amelyekkel a kérdéses repülő- vagy rakétamodellek jellemzői megfelelően ellenőrizhetők. A minimálisan szükséges eszközök listáját minden kategóriára a Rendezői Útmutató tartalmazza.
- c) Lehetőséget kell adni a versenyzőknek a verseny előtt arra, hogy meghatározzák modelljeik jellemzőit a hivatalos mérőeszközökkel.
- d) Biztosítani kell a versenyzők számára legalább egy gyakorló napot a verseny előtt, amit a meghívóban a versenyprogrammal együtt meg kell adni.

A rendező olyan beosztást kell készítsen a hivatalos tréningnapra, amely minden versenyző számára azonos gyakorlási időt biztosít. A tréningnap nem hosszabbítható meg úgy, hogy az késleltesse a hivatalos verseny kezdetét.

Az eseménytől vagy a kategóriától függően egy tartaléknapot kell betervezni a verseny után, hogy a hivatalos repítéseket be lehessen fejezni, ha időjárási vagy egyéb okok miatt a program a tervezetthez képest késedelmet szenved.

- e) A rendezőnek közölnie kell egy olyan kapcsolattartó személy nevét és címét is, aki tájékoztatni tudja a külföldi csapatokat.
- f) A verseny alatt minden forduló eredményét ki kell függeszteni, majd utána ki kell adni a hivatalos eredményt. A kifüggesztett és a kiadott lista nem tartalmazhat mást, statisztikát vagy egyéb, mint amit a Sportkódex előír. Az eredménylistán a nemzetiséget a nemzeti azonosító lista szerinti rövidítésekkel kell jelölni.

Megjegyzés: A nemzeti azonosító jelek listája (országokként 3 betű) letölthető a CIAM webhelyének „Dokumentumok” részéből: <http://www.fai.org/ciam-documents>

- g) Dopping ellenőrző állomásnak alkalmas létesítményt kell biztosítani, ha ezt a nemzeti dopping ellenes szervezet, a FAI vagy a WADA kéri.
- h) Biztosítani kell egy alkalmas versenyterületet, amely lehetővé teszi a modellek teljesítményének kifejtését és biztonságos visszahozásukat.
- i) A FAI sportnapotában szereplő világ- és kontinensbajnokságok, valamint nyílt nemzetközi versenyek esetén a versenyző számára költségmentesen biztosítanak felelősségbiztosítást a versenyen részt vevő versenyzők számára megkövetelt szabványnak megfelelően, beleértve a nem helyszíni létesítményeken történő gyakorló repítést is.
- j) Időméréshez biztosítani kell kvarcvezérlésű, digitális kijelzésű elektronikus stopperórákat, vagy ezekkel egyenértékű, vagy jobb pontosságú elektronikus rendszert.

C.16.2 Követelmények rádióirányításra

C.16.2.1 RC modellek számára egy sima repítési területet kell biztosítani, amely megkönnyíti a fel- és leszállást.

C.16.2.2 Rádióadók tárolása

Ha vannak olyan versenyzők, akik AM/FM adókat használnak azonos frekvencián, akkor csak ezen adók részére kell tárolóhelyet biztosítani.

Ha szükség van AM/FM adók részére tárolóhelyre, akkor:

- a) Minden nap, a verseny kezdete előtt, minden AM/FM adókészüléket, amelyet aznap a verseny során használnak, le kell adni, és azokat egy külön rendező felügyelete alatt kell tárolni.
- b) A napi repítési aktivitás végén minden adót el kell vinni a tárolóból, nem maradhatnak ott a rendezővel történt speciális megállapodás nélkül.
- c) Az adókat felügyelő rendező csak akkor adja ki az adót a versenyzőnek, ha őt hívják repítésre (összhangban az adott kategóriára lefektetett eljárással).
- d) Amint a repítés véget ért, a versenyző azonnal vissza kell juttassa adóját a felügyelő rendezőhöz.
- e) Pilótánként 50 Euro büntetést rónak ki, ha az adót bármely okból nem viszik el a megadott időn belül.

C.16.2.3 Szórt spektrum (spread spectrum) rádióadók

A szórt spektrum (spread spectrum) adókat nem kell leadni.

A szórt spektrum (spread spectrum) technológiájú vevő, ami információt küld vissza a pilóta által üzemeltetett adónak, nem minősül „olyan berendezésnek, amely információt továbbít a repülőmodelltől a versenyzőhöz”, feltéve, ha csak a modell biztonságos működéséhez szükséges információ kerül továbbításra.

C.16.2.4 AM/FM rádióadók:

- a) Nem megengedett bármely AM/FM adó használata a versenyterületen a verseny időtartama alatt, kivéve:
 - i) hivatalos repítés céljából, vagy
 - ii) ha erre a verseny rendezői külön engedélyt adtak.
- b) A versenyző számára a rendező által a startlistán kijelölt frekvenciától eltérő frekvencia használata a versenyigazgató előzetes csere engedélye nélkül, jogosulatlan adásnak minősül.
- c) Ha az adott kategóriára vonatkozó szabályok másként nem rendelkeznek, a versenyző csak egy frekvenciát használhat a verseny során.
Megjegyzés: Bizonyított interferencia esetén a versenyigazgató egy másik frekvenciát jelölhet ki.
- d) A verseny alatt történő bármely jogtalan adás esetén az elkövetőt az egész versenyből automatikusan kizárják és ez további büntetéssel járhat.
- e) Az adófrekvenciát ki kell jelezni az adó külsején.
- f) A frekvencia-szintézeres adókat olyanra kell tervezni, hogy a pillanatnyi frekvenciát kijelezzék, és a frekvencia változtatása RF (rádiófrekvenciás) adás nélkül történjen.

C.16.2.5 Rádió interferencia felderítése:

A rendezőnek gondoskodni kell egy spektrum analízátorról vagy más megfelelő rádiómonitorról az esetleges rádiózavarások felderítésére, valamint annak módjáról, ahogy ezt az információt a pilótákkal és/vagy a starthelyvezetővel/versenyigazgatóval közlik.

C.16.2.6 Startsorrend

Egyéb előírás hiányában a különböző versenyzők kezdeti startsorrendjét véletlenszerű sorsolással állapítják meg a verseny előtt, figyelembe véve, hogy frekvencia ne kövessen frekvenciát, kivéve F3B, F3J és F3K-ban. Csapattagok ne kerüljenek azonos futamba F3D és F5D-ben, és csapattag ne kövessen csapattagot ugyanazon csapatból a közvetlenül utána lévő futamban. F3B, F3J és F3K-ban, ha lehetséges, ugyanazon csapat versenyzőit ne sorsolják a következő csoportba.

C.16.2.7 Egyéb követelmények

- a) A rendezőnek meg kell vizsgálnia a helyet, ahol bármilyen rádióirányítású versenyt kíván rendezni azért, hogy ellenőrizze a versenyzők bármelyikét érintő esetleges rádió interferenciát. Bármely ilyen lehetőségéről a lehető legkorábban informálni kell a részt venni szándékozó légisportokat irányító nemzeti szervezeteket. A rádió interferenciától a verseny helyszínén elegendően mentes frekvenciasávokat vagy egyes frekvenciákat szintén meg kell adni a légisportokat irányító nemzeti szervezeteknek.
- b) A rendező a verseny helyszín vizsgálatát munkanapokon és hétvégeken is el kell végezze, hogy megállapítsa az esetleges eltéréseket, melyekre, ha vannak, figyelmeztetni kell a légisportokat irányító nemzeti szervezeteket (sok kereskedelmi és ipari tevékenység csak munkanapokon okoz problémát). Bármely esetben a rendező felelőssége annak biztosítása, hogy egy rádióirányítású rendezvény minden részvevőjét előzetesen figyelmeztesse a repítési területen lehetséges bármely ismert rádió interferencia problémára és annak frekvenciájára.

C.17 A VERSENY IDŐTARTAMA ÉS MEGSZAKÍTÁSA

C.17.1 Idődőtartam

A szabadban rendezett versenyeket (beleértve a döntő startokat is) a napkelte és napnyugta közötti órákban kell lebonyolítani, kivéve az F1A, F1B és F1C kategóriákat, továbbá a rakétamodell időtartam kategóriáit. Ezekben a kategóriákban legalább két fordulót olyankor kell lebonyolítani, amikor a szél és a termik aktivitás várhatóan minimális. A verseny kezdődhet napkelte előtt, ha a repülőtér méretéhez viszonyítva a modellek által berepült távolság akkora, hogy emiatt a nap legszelesebb időszakában a versenyt feltehetően meg kellene szakítani. Ilyen megszakítás bevehető a versenyprogramba, vagy elrendelheti a rendezőség a zsűri jóváhagyásával.

A versenyprogramot, beleértve az egyes fordulók időtartamát, a verseny kezdetének és befejezésének időpontját, világosan jelezni kell a kiírásban.

C.17.2 Megszakítás

- a) A versenyt a versenyigazgató meg kell szakítsa, vagy a kezdést el kell halassza a következő esetekben, továbbá más, rendkívüli körülmények esetén, a versenyigazgató döntése szerint.
 - i) Ha egy osztály vagy kategória szabályai másként nem rendelkeznek, a szélesebbég a startvonalnál (repülési vonalnál) a talaj felett 2 m magasságban mérve legalább egy percig folyamatosan nagyobb mint 12 m/s.
 - ii) A látási viszonyok akadályozzák a modellek kellő megfigyelését (különösen szabadonrepülő vagy RC versenyeken), vagy a légköri viszonyok miatt a verseny folytatása veszélyes lenne.
 - iii) A startvonalat át kell helyezni. Ez csak forduló között történhet, illetve feladatok és csoportok között az F3B-ben, illetve forduló és csoportok között az F3J-ben vagy F5J-ben.
 - iv) A fennálló körülmények olyanok, hogy azok elfogadhatatlan sporteredményekhez vezethetnek.
 - v) Az F3A, F3M, F3S, F3C, F3N, F4C, F4H, F3D és F3E versenyek esetében a nap a manőverezési területen van.
 - vi) Bármely, a biztonságot érintő esemény, vagy sürgősségi szolgálatok hozzáférése megkívánja.
- b) Forduló közben történt megszakítás esetén a versenyigazgatónak döntenie kell a forduló befejezésére, megismétlésére vagy törlésére, illetve egy osztályra vonatkozó más lehetőségekre vonatkozóan. A forduló hátralévő részét be lehet fejezni, amint azt a körülmények megengedik, az összes versenyzőnek és csapatkapitánynak adott megfelelő jelzést követően.

A leírt esetekben a rendezőnek nem kötelessége visszaadni a nevezési díjat, sem pedig megismételni a versenyt. Az eredményeket a befejezett forduló alapján kell megállapítani.

A megszakított verseny meghosszabbítható, ha a C.17.1 pont szerinti követelmények teljesülnek.

C.18 BIZTONSÁG

Napjainkban a modellrepítések nagy többsége a legtöbb országban inkább kikapcsolódás keretében történik, nem verseny keretében, és időnként szabadon megközelíthető helyeken, kevés, vagy minden hivatalos ellenőrzés nélkül. Bármely repülőmodell baleset vagyoni kárt, sebesülést, sőt esetleg halált is okozhat. A közvetlen kártól eltekintve, kevésbé nyilvánvaló következmény a modellrepítés kedvezőtlen megítélése, ami az ilyen balesetekről szóló híradásokból ered, és amely nyílt ellentétekhez és a repítési lehetőségek elvesztéséhez vezet.

Bár az alábbi tudnivalók elsősorban FAI versenyszerű repítésekre vonatkoznak, sok közülük alkalmazható nemzeti versenyekre és szórakozásból történő modellrepítésekre egyaránt.

C.18.1 Alapvetés

- a) A legnagyobb jelentősége annak van, hogy minden modellező betartsa a biztonsági szabályokat. Gondatlanságból okozott bármely baleset akadályozza a modellrepülés fejlődését.
- b) A biztonsági szabályok nem jelentenek akadályt a modellrepítés élvezetében, ezek kinyilvánítják, hogy a modellt repítők a felelős személyek, és segítenek biztosítani, hogy azok lehessenek.
- c) Az nem az intelligencia jele, ha valaki nézők között mutogatja saját ügyességét. A modellező tudhatja, hogy mit csinál, de nincs rá mód hogy tudja, mit csinál bárki más. Így az a személyes érdeke, hogy biztos legyen abban, hogy egyetlen akciója sem fog balesetet okozni. Ezért nagyon fontos, hogy versenyen vagy nézők jelenlétében addig egyetlen modellt se repítsünk, amíg annak repülésre való alkalmasságáról meg nem győződünk.

C.18.2 Illetékesség

A következő hivatalos személyek illetékesek a biztonsági szabályok alkalmazására és betartatására:

- a FAI zsűri;
- a versenybírók;
- a versenyigazgató(k);

- a mérkőzésvezetők;
- a starthelyvezetők;
- a műszaki vizsgát végzők;
- a rendező szerv minden tisztségviselője.

C.18.3 Tilos

- a) A fémlapátú légcsavar vagy rotor;
- b) Javított légcsavar vagy rotor lapát;
- c) A nem megfelelően rögzített motor;
- d) A késélességű belépőél;
- e) A hegyes légcsavarkúp vagy légcsavaranya;
- f) A nem rezgésbiztosan rögzített rádió berendezés, ha motorrezgés van;
- g) Bármely olyan ballaszt vagy nehéz alkatrész, amely elveszhet;
- h) Bármely égő gyújtószinór, amely nincs védőcsőbe vagy hasonlóba fogva, ami megtartja és eloltja.
- i) Az olyan légcsavar, amely előrehajlik, így a légcsavarlapátok hegye előre, a repülés irányába mutat.

C.18.4 Egyéb követelmények

- a) A modellen legyen rajta tulajdonosának azonosítója.
- b) Minden légcsavarkúp, vagy más, előre kiálló fém, vagy hasonlóan kemény rész lekerekítési sugara legalább 5 mm legyen. Ez nem vonatkozik F2 repülőmodellre.

C.18.5 Repítés előtti ellenőrzés

- a) Közvetlenül minden repítés előtt a repítő személy meg kell vizsgálja a fennálló körülményeket, mindazon részek megfelelő működését, amelyek hozzájárulnak a modell eredményes és biztonságos repítéséhez, a különböző részek megfelelő csatlakozását és rögzítését, különös figyelemmel a motorokra és légcsavarokra.
- b) Azon modelleket, amelyeket nem próbáltak ki, így nem biztosított a repülőképességük, nézők jelenlétében nem szabad repíteni. Törekedni kell arra, hogy minden repítés olyan módon történjen, hogy távolartsák a veszélyt a nézőktől és más repítő személyektől.

C.18.6 A modell repítése után

Ha a versenyző elindította modelljét, azonnal el kell hagynia a start területét, el kell távolítani eszközeit, és vitorlázó modellek esetén fel kell csavarni a startszinórt.

C.18.7 Repítési terület

- a) Kötelező, hogy minden repítési terület elegendően távol legyen az elektromos távvezetésektől.
- b) A startterületet kellő gondossággal úgy kell megválasztani, hogy a személyek és tárgyak normális biztonsága garantálható legyen. A kiválasztásnál figyelembe kell venni: a szél erősségét és irányát, az épületek, kifutópályák, járműparkolók és a nézők területének relatív elhelyezkedését, valamint azt a területet, ahová a modellek a szélétől függően normál repítés esetén feltehetően leszállnak.
- c) Repülőterek környezetében lévő repítési helyek, különösen a leszálló útvonal mentén, csak a repülőtéri irányító engedélyével és csak a biztonsági szabályok és követelmények teljesítése esetén választhatók ki versenyterületnek.

C.19 BÜNTETÉSEK

A CIAM elnökség vagy a versenyek tisztségviselői fel vannak hatalmazva arra, hogy büntetéseket alkalmazzanak résztvevőkre (csapatkapitányok, versenyzők, segítők, hívók (callers), mechanikusok, ...) vagy hivatalos személyekre a FAI Sportkódex bármely megsértése esetén, a FAI Sportkódex Általános Szakasz 6.2 pontja szerint.

Ha nincs másként meghatározva, a szabálysértéseket büntetni kell attól függetlenül, hogy azokat szándékosan vagy gondatlanságból követték el.

C.19.1 Büntetések kiszabása a versenyigazgató által

A versenyigazgató büntetéseket szabhat ki, a FAI zsűri egyetértésével, a következőkért:

- Technikai szabálysértések (beleértve, de nem kozlátozva, hibákra vagy tévedésekre);
- Komoly szabálysértések (beleértve, de nem kozlátozva, veszélyes vagy kockázatos magatartásra vagy cselekedetekre);
- Sportszerűtlen magatartás (beleértve, de nem kozlátozva, csalásra, hivatalos személyek szándékos becsapására vagy félrevezetésére, a FAI rossz hírbe hozására, más versenyzők szándékos zavarására, dokumentumok meghamisítására, meg nem engedett berendezés vagy tiltott szerek használatára és a légtér megsértésére).

C.19.1.1 Büntetések terjedelme

A kicsabott büntetések súlyossága a minimális pontvesztéstől a kizárásig terjed, a vétségtől függően.

- a) Technikai szabálysértések. Ha a Sportkódex 4. szakaszának vonatkozó kötete másként nem rendelkezik, akkor a hibák vagy tévedések által okozott olyan technikai szabálysértések vagy a követelményeknek való meg nem felelések, amikből az érintett versenyzőnek nem származott vagy nem származhatott előnye, akkor – útmutatóként – olyan büntetés jár, ami nem kevesebb, mint a legjobb pontszám vagy a feladatban elérhető maximális pontszám 2%-a. Ha viszont a versenyző olyan modellt, berendezést vagy üzemanyagot használ, amely nem elégíti ki mindenben a versenyszabályokat és előírásokat, vagy amelyet a rendezőség nem ellenőrzött, a versenyzőt ki kell zárni a versenyből.
- b) Komoly szabálysértések. Ha a Sportkódex 4. szakaszának vonatkozó kötete másként nem rendelkezik, akkor a komoly szabálysértések, beleértve a veszélyes vagy kockázatos cselekedeteket vagy kisebb szabálytalanságok ismétlését, akkor – útmutatóként – a büntetés minimuma nem kevesebb, mint a legjobb pontszám vagy a feladatban elérhető maximális pontszám 5%-a.
- c) Sportszerűtlen magatartás. Csalás, hivatalos személyek szándékos becsapása vagy félrevezetése, más versenyzők szándékos zavarása, dokumentumok meghamisítása, meg nem engedett berendezés vagy tiltott szerek használata, a légtér megsértése, vagy komoly szabálysértések ismétlése esetén – útmutatóként – a büntetés a versenyből történő kizárás.

Sportszerűtlen magatartásnak minősül az is, ha egy résztvevő a nemzeti csapat közvetlen bevonásával tudatos erőfeszítést tesz a verseny hivatalos személyei, más versenyzők vagy csapatok befolyásolására, megfélemlítésére, fenyegetésére azzal a szándékkal, hogy előnyt szerezzen más versenyzők vagy csapatokhoz képest, függetlenül attól, hogy ez közvetlenül a sportverseny előtt, alatt, vagy közvetlenül utána történik. Ez a magatartás az egyén vagy a csapat kizárását eredményezheti a versenyből.

- d) Kizárás a versenyből: Minden versenyzőt, aki olyan modellt, berendezést vagy üzemanyagot használ, amely nem elégíti ki mindenben a versenyszabályokat és előírásokat, vagy amelyet a rendezőség nem ellenőrzött, ki kell zárni a versenyből.

C.19.1.2 Információ és publikáció

A FAI zsűrinek a büntető döntés után azonnal figyelmeztetnie kell az érintett versenyzőt és/vagy a csapatkapitányt, és közölni kell a büntetés okát.

A büntetéseket fel kell sorolni az aznapi pontozólapon, amelyik napon a büntetést adták.

C.19.2 Büntetések kiszabása a CIAM elnökség által

A CIAM elnökségnek küldött jelentés alapján a CIAM elnökség is szabhat ki büntetéseket. Ilyen jelentés lehet – de nincs erre korlátozva – a FAI zsűri jelentése.

Ebben az esetben a CIAM elnökségnek kell döntenie arról, hogy bármely büntetést vagy a részvételből való kizárást hol, mikor és hogyan alkalmazzanak.

C.19.2.1 Büntetések típusai

A CIAM elnökség a következő büntetéseket szabhatja ki résztvevőkre vagy hivatalos személyekre:

- a) figyelmeztetés, intés vagy megrovás;
- b) rendelkezés a versenyzéstől, vagy részvételtől, vagy közreműködéstől való eltiltásról egy bizonyos versenyre, vagy versenyekre, vagy kategóriára (vagy bizonyos típusú versenyekre vagy kategóriákra) vonatkozóan, egy meghatározott időre;
- c) ajánlás a FAI igazgató tanácsa felé a FAI licenc meghatározott időre történő felfüggesztésére;
- d) egy meghatározott versenyről, vagy versenyekről, vagy kategóriáról (vagy bizonyos típusú versenyekről vagy kategóriákról) való kizárás;
- e) a nemzetközi bírói listáról történő törlés egy meghatározott időre;
- f) bármely, a FAI Etikai Kódexében felsorolt szankció;
- g) bármely más szankció, amelynek alkalmazása a FAI vagy a NAC hatáskörébe tartozik.

C.19.2.2 Közzététel

A CIAM elnökségnek kell döntenie arról, hogy bármely büntetést vagy a részvételből való kizárást hol, mikor és hogyan alkalmazzanak és tegyék közzé.

C.20 PANASZOK ÉS ÓVÁSOK

C.20.1 Panasz

A panasz célja az, hogy helyesbítés történhessen formális óvás benyújtása nélkül. Ajánlott, hogy egy óvás benyújtása előtt panasztétel történjen (lásd FAI Sportkódex Általános Szakasz 6.1 pont).

C.20.2 Óvás

- a) A verseny során minden óvást írásban, angol nyelven kell benyújtani az esemény versenyigazgatójához, vagy több kategóriás verseny esetében a kategóriában illetékes versenyigazgatóhoz, és hozzá pénzbeli letétet kell mellékelni. A letéti összeg egyenértékű kell legyen 50 Euroval. Ezt a letétet csak akkor fizetik vissza, ha az óvásnak helyt adtak.
- b) Ugyanaz a személy (csapatkapitány vagy versenyző, a verseny típusától függően) nem nyújthat be két egymásutáni óvást ugyanazon esetre vonatkozóan.
- c) Az óvásokat a FAI Sportkódex Általános Szakasz 6.4 pontjának megfelelően kell elbírálni.

C.20.3 Időbeli megkötések óvások benyújtásánál

- a) A sportesemény megnyitása előtt: A verseny megnyitása előtt legalább egy órával kell benyújtani egy nevezés érvényessége, a versenyzők minősítése, a versenyszabályok, a repítési és versenyterület, a modellek ellenőrzése, a bírók vagy más hivatalos személyek elleni óvást.
- b) A sportesemény alatt: A bírók vagy a verseny más hivatalos személyeinek döntése ellen, vagy egy másik versenyző vagy csapatkapitány verseny közbeni hibája, szabálytalansága elleni óvást a versenyhelyzet szerint minél előbb be kell nyújtani, de nem később, mint 60 perccel az incidens után.

Megjegyzés: A hivatalos eredményekre vonatkozó óvást a hivatalos eredményeknek a repítés helyén történt publikálása után mielőbb be kell nyújtani, még a díjkiosztás előtt.

C.21 CIAM TRÓFEÁK

Minden trófea, amit a CIAM bajnoki versenyek egyéni és csapat győzteseinek és világbajnok győzteseinek díjazására elfogadott, a FAI felügyelete alá tartozik.

Az adományozás feltételeitől függően a trófeák a FAI vagy az adományozó tulajdonát képezik. A tulajdonjogot a FAI iroda egy jegyzékben nyilvántartja.

C.21.1 CIAM trófeák nyilvántartása

A CIAM elnökség a trófeákról központi nyilvántartást vezet, amely tartalmazza a védőket, az adományozót, az adományozás feltételeit és az elfogadást. A nyilvántartást a CIAM titkára vezeti, és aktualizálja minden évben, legkésőbb a CIAM évi közgyűlésére.

*Megjegyzés: A CIAM trófeák aktuális listája letölthető a CIAM honlapjának „Documents” lapjáról:
<https://www.fai.org/ciam-documents>*

C.21.2 CIAM trófeák elfogadása

A bajnokságok vagy világbajnokságok jutalmazására örökös trófeát (amely a FAI vagy az adományozó tulajdonában marad) adományozók szándékukat minden évben a napirend lezárásának időpontjáig közölhetik a CIAM-mal. A trófea elfogadása a CIAM tagok többségének igen szavazatától függ.

C.21.3 CIAM trófeák adományozása

A CIAM trófeákat évenként (világbajnokság trófeák) vagy kétévenként (bajnoki trófeák) adományozzák. Abban az esetben, ha egy trófeát bármely okból öt évig nem adnak ki, a trófea feletti rendelkezés joga visszazár az adományozóra.

C.21.4 CIAM trófea űrlapok

Egy űrlap van rendszeresítve a CIAM bajnoki trófeákra és egy másik űrlap a CIAM világbajnokság trófeákra.

Ezen űrlapok célja, hogy pontosan fenn lehessen tartani a FAI trófeák hivatalos nyilvántartását ezen trófeák helyére és gondviselőjére vonatkozóan.

*Megjegyzés: A rendszeresített űrlapok letölthetők a CIAM honlapjának „Documents” lapjáról:
<https://www.fai.org/ciam-documents>*

C.21.5 Bajnoki trófeák

- a) A bajnokság rendezője a verseny előtt kérhet a FAI-tól egy másolatot az előző év trófea űrlapjáról, amely tartalmazza a jelenlegi védő elérési adatait. A rendezőnek informálnia kell a FAI zsűri elnökét a trófea továbbításának helyzetéről.
- b) Bajnokságon a rendező, a FAI zsűri elnöke, vagy a FAI zsűri egy általa kijelölt tagja a trófea űrlap felhasználásával ellenőrzi a trófea állapotát, feljegyzi a részleteket, köztük az új védő azonosítási adatait.
- c) A trófea űrlap továbbítása:
 - i) Ha a bajnokság rendezője intézi ezt, akkor a kitöltött űrlapot elektronikus formában kell elküldje a FAI Irodának a hivatalos, elektronikus eredményekkel együtt (lásd C.13.6).
 - ii) Ha egy FAI zsűritag intézi ezt, akkor az űrlapot a FAI zsűri elnöke kell elküldje a FAI Irodának a zsűri riporttal együtt elektronikus formában (see C.7.1).
- d) A FAI iroda továbbítja a trófea űrlapot a CIAM titkárának.

C.21.6 Világkupa trófeák

A világkupa trófeákat a CIAM plenáris ülésén, vagy egy aktuális világ- vagy kontinens bajnokságon, vagy egy világkupa versenyen adják át.

A világkupa koordinátor a felelős a trófea űrlap eljárás szorgalmazásáért. Az eljárás a következő:

- a) A világkupa végeredményének megállapítása után a világkupa koordinátor elküldi ezt az űrlapot minden „előző védőnek” és minden „új védőnek”, vagy légisportokat irányító nemzeti szervezetüknek. Az űrlap tartalmazza az „új védő” és a megegyezés szerinti „trófea átadási hely” adatait. A világkupa koordinátor kérhet a FAI-tól egy másolatot az előző év trófea űrlapjáról, amely tartalmazza a jelenlegi védő elérési adatait.
- b) Az „előző védő” vagy légisportokat irányító nemzeti szervezetete (NAC) el kell küldje a trófeát a „trófea átadási hely” űrlapon meghatározott helyre.
- c) Az átadás helyén a világkupa koordinátor, vagy a FAI zsűri egy tagja a trófea űrlap felhasználásával ellenőrzi a trófea állapotát, feljegyzi a részleteket, köztük az új védő azonosítási adatait.
- d) Az átadás után az „előző védő” vagy légisportokat irányító nemzeti szervezetete (NAC) vissza kell küldje a megfelelően kitöltött űrlapot a FAI irodába elektronikus módon.

C.21.7 A CIAM trófeák védőinek felelőssége

Azonosítási célokból védőnek az illetékes légisportokat irányító nemzeti szervezetet (NAC) kell tekinteni.

A győztes országának légisportokat irányító nemzeti szervezetete (NAC) a felelős a bajnoki trófeának a következő bajnokság rendezőihez, világkupa trófeák esetében pedig a megállapodás szerinti címre történő biztonságos eljuttatásáért.

A trófeák védői felelősek:

- a) A trófea jó állapotban való megőrzéséért.
- b) A győztes nevének és a díjazás évének bevésetéséért olyan módon, ahogy az előző győztesek esetében történt.
- c) A védelem időtartamára az elvesztés elleni biztosításért.
- d) A bajnoki trófeáknak a következő bajnokság rendezőihez történő eljuttatásáért, a rendező által kért címre és időpontra. Ha ilyen kérés nincs, a trófeát legalább hat héttel a bajnokság időpontja előtt el kell juttatni a rendező légisportokat irányító nemzeti szervezethez.
- e) A trófea rendezőkhöz történő szállításának költségei a védő légisportokat irányító nemzeti szervezetet terhelik.

Megjegyzés: A CIAM trófeák aktuálisvédőinek listáját évente publikálják a CIAM honlap „Documents” szekcióján: <https://www.fai.org/ciam-documents>

C.21.8 CIAM trófea elvesztése

Elvesztés, vagy a bajnoki trófeákkal történő jutalmazás elmulasztása esetén a bajnokság rendezői nyilatkozni tartoznak a CIAM felé a körülményekről, továbbá javaslatot kell tenniük a pótlásra, amely meg kell feleljen az eredeti trófea adományozója és a CIAM szándékainak.

Elvesztés, vagy a világkupa trófeákkal történő jutalmazás elmulasztása esetén az albizottság vezetője nyilatkozni tartozik a CIAM felé a körülményekről, továbbá javaslatot kell tennie a pótlásra. A helyettesítést és annak módját a CIAM elnökség határozza meg.